

營造作業安全衛生工作守則 暨 施工安全衛生檢查與防災管理 (相關安全衛生知識)



內 容

- 安全衛生工作守則
- 個人防護具管理
- 施工安全衛生檢查
與防災管理



■安全衛生工作守則

安全衛生工作守則內容係依據職業安全衛生法施行細則第41條規定辦理，全體工作人員應切實遵守。**勞工未確實遵行安全衛生工作守則，最高可處新台幣三千元以下罰鍰**

安全衛生工作守則

提示重點

- 一、安全衛生工作守則內容訂定係依職業安全衛生法施行細則第41條規定辦理，全體工作人員應切實遵守。
- 二、進入營繕工程工作場所作業人員，應正確戴用合格安全帽。
- 三、進入營繕工程工作場所作業人員嚴禁酗酒、賭博等不良行為，且不得赤膊、穿拖鞋、服裝不整，並不得喧嘩吵鬧妨礙安寧。
- 四、進入營繕工程工作場所人員作業前應先接受營造業一般安全衛生教育訓練。
- 五、設置之安全衛生設備、工具，不得任意拆卸或使其失去效能，發現被拆或喪失效能時，應即報告雇主或主管人員。
- 六、從事電氣工作人員，應使用電工安全帽、絕緣防護具，電氣機具之電線、開關的護蓋或絕緣被覆遇有損壞或發生漏電之情形應立即停止作業，並向雇主或主管人員報告。
- 七、禁止私自接通電氣設備，或拆卸漏電斷路器、接地設備、電氣開關、更換保險絲等使安全裝置無效之行為，雇主或主管人員並應隨時監督制止。
- 八、使用吊車、起重機、捲揚機等機械吊運物料時，吊運作業中嚴禁人員進入吊掛物下方及吊鏈、鋼索等內側角。
- 九、工地物料之堆放，不得影響照明、妨礙機械設備操作、阻礙交通或出入口、妨礙消防器具使用，且不倚靠牆壁或結構支柱堆放。
- 十、非工作人員禁止擅自進入標示「禁止進入」之管制區域。
- 十一、新進勞工及在職勞工應依規定接受體格檢查及一般健康檢查。
- 十二、工作人員應加入勞工保險始得進入工作場所作業。
- 十三、嚴禁隨地便溺、丟棄菸蒂、紙屑及果皮等垃圾，注意公共安全衛生。
- 十四、嚴禁煙火區域內，禁止吸煙或攜帶任何火種。
- 十五、勞工未遵行安全衛生工作守則，最高可處新臺幣三千元罰鍰。

台北市勞檢處提供範例參考



◆ 安全衛生工作守則訂定內容為何？

安全衛生工作守則得依事業單位之實際需要，訂定適用於全部或一部分事業，且得依工作性質、規模分別訂定。依據職業安全衛生法施行細則第41條規定：「**本法第34條第1項**所定安全衛生工作守則之內容，參酌下列事項定之：

- 一、事業之安全衛生管理及各級之權責。
- 二、機械、設備或器具之維護及檢查。
- 三、工作安全及衛生標準。
- 四、教育及訓練。
- 五、健康指導及管理措施。
- 六、急救及搶救。
- 七、防護設備之準備、維持及使用。
- 八、事故通報及報告。
- 九、其他有關安全衛生事項。」

即工作守則的基本內容應包含這9項。事業單位之安全衛生工作守則，**係事業單位依其作業性質及需要，考量其相關設施、作業，自行審慎訂定及負責；當設施、作業等如有新增、變更時應重新申報；涉及違反職業安全衛生工作原理、原則、法令規定及將雇主責任藉安全衛生工作守則之訂定轉嫁勞工者，應由函報之事業單位修正。**



◆ 訂定安全衛生工作守則目的

- 建立與維持共同之安全、衛生規範。
- 促使勞工注意遵循安全之作業方法。
- 避免勞工自己受到傷害或使他人遭受傷害，而造成生產中斷、機具損害，確保勞工的安全與健康及維護事業之利益。

勞工安全衛生工作守則之建立，乃在於建立一套操作規範，提供員工依據已設定之工作安全與衛生標準來執行，藉以防止不安全的行為出現，而將職業災害降至最低程度。其最終之目的即在排除人為因素所造成之災害。

◆ 安全衛生工作守則之意義

- 安全衛生工作守則之制訂係為防止職業災害
- 保障勞工安全與健康，而由國家課雇主應作為之義務。
- 勞工為安全衛生工作守則之規範對象
- 為防範因一個人不安全的動作或不明瞭安全的操作方法而致發生災害，造成損失，故由雇主會同勞工代表共同訂立一共同的作業標準以供遵循。
- 關於勞工安全衛生工作守則之備查
- 依勞工安全衛生法中明定為專業單位之職責，是將其製訂安全衛生工作守則之內容報予主管機關，俾利其督導。



- ▶ **安全衛生工作守則由雇主會同勞工代表制定**其意義主要有二：
 - 1.安全衛生工作守則一旦成立，則勞雇雙方在安全衛生規範上之權利義務關係亦告確立，影響勞工之利害關係至鉅。
 - 2.勞工對於自己的工作環境最為熟悉，故由法令賦予勞工在安全衛生工作守則上之共同制訂權利。
- 勞工除可藉此訂立適當之守則，且可表達勞方對安全衛生事項之看法，進而爭取設備、環境之改善;方可由此顯示**尊重勞工、落實勞工參與、工業民主之表徵**。

◆ 製作程序注意事項：

- ▶ 須有**勞工代表(一人以上)**會同訂定。
- ▶ 訂定後要**報經檢查機構備查**。
- ▶ 經備查後要**公告勞工週知**後實施。
- ▶ **安全衛生工作守則規定之事項，勞工有遵行之義務，違者得依職業安全衛生法第46條之規定移送當地勞動主管機關處以新台幣三千元以下罰鍰。**
- ▶ 屬於雇主之責任者，不得訂於安全衛生工作守則中轉嫁給勞工。
- ▶ 應將安全衛生工作守則(勞工安全衛生管理規章亦同)印行發給每位勞工人手一冊。
- ▶ 主管人員須以身作則，更有助於安全衛生管理工作之推展。



一、工地危險，未經允許請勿進入。
二、本地有墜落、感電、物體飛落、崩塌、尖銳物、等潛在危險因素，請做好安全防護措施。
三、本工程工作場所範圍，未經許可不得在工區內其他地點作業。
四、本地現有之安全衛生設施，不得任意拆卸破壞，如因工作需要必須暫時拆卸時，應先徵得本公司工地負責工程師同意，並做好適當之安全防護措施。
五、承攬人須親自或指派富有施工經驗負責人及全體安全衛生作業主管長駐工地，督導施工與安全衛生管理。
六、作業期間，工作人員不得飲酒及含酒精成分之飲料，若工作人員情緒或精神有異，工務所得勒令其離開工地，若不聽從得加倍處罰，並報警處理。
七、進入工地時須戴安全帽，高架作業時須綁安全帶，電機作業時須帶絕緣手套及穿膠鞋與面罩，粉塵作業時須使用防護面罩，使用電器用品須經過溫電斷路器，有毒氣體環境作業時須戴防毒面罩，缺氧環境作業時須使用供氧設備，吊掛擡重作業時須保持淨空，危險性機具須定時檢查及每日作業檢點，及其他「職業安全衛生」相關法規採取必要之防護措施。
八、於工程期間若施作鋼構組配、擋土支撐、模板支撐、派作業主管全程監督。
九、承攬人於鷹架或工作架上作業前須再行檢查其穩固性，並不得將工具、鋼筋、鬆動之模板角料、雜物、垃圾等放置於鷹架或工作架上以防墜落傷人。
十、高處焊接作業須裝設防止焊渣火花四散之防護措施及火災預防。
十一、其他未明訂者依勞檢所及相關法規與危機意識原則要求設置安全防護措施。
工務所 謹啟

◆ 相關事項

- **安全衛生工作守則之法律位階較高**，其在職業安全衛生法中規規定勞工應切實遵行，如不遵行，依法罰鍰。相較於安全衛生管理規章係在職業安全衛生管理辦法中規定，並無勞工應切實遵行及罰則之規定。
- 安全衛生工作守則之擬定，雖然只是安全衛生工作中的一小道環節，唯若經由審慎地規劃與擬訂，**足以發展為安全與衛生作業標準**。
- **配合安全衛生教育訓練**，以使全體員工明瞭安全衛生工作守則之作用，同時可促使員工**明瞭各項防護措施之意義**。
- 不但避免自己遭受傷害，同時防止因自己成其他勞工不安全動作所引起之事故，造成生命、健康、財產之損害。



教育訓練

Education & Training



■個人防護具

1. 對於**進入營繕工程**工作場所作業人員，應提供適當**安全帽**，並使其**正確戴用**。(營11~1)
2. 鄰近溝渠、水道、埤池、水庫、河川、湖潭、港灣、堤堰、海岸或其他水域場所作業，致勞工有落水之虞者，應設置防止勞工落水之設施或**使勞工著用救生衣**。(營14)
3. 從事屋頂作業時於斜度大於34度（高底比為二比三）或滑溜之屋頂作業者，若設置護欄有困難者，應**提供背負式安全帶使勞工佩掛**，並掛置於堅固錨錠、可供鈎掛之堅固物件或安全母索等裝置上。(營18)
4. **高度2公尺以上**之場所作業若設置護欄、護蓋或安全網有困難，或因作業之需要臨時將護欄、護蓋或安全網等防護設備拆除者，應採取**使勞工使用安全帶**。(營19)
5. **張掛安全網**之作業勞工應使用**安全帶**等適當防墜設施保護之下，始可進行作業。(營22)
6. 砂、石清倉時，應**使勞工佩掛安全帶**。(營33)





- 7.於紮緊、拆卸及傳遞施工架構材等之作業時，應採取**使勞工使用安全帶**。(營44)
- 8.對於傾斜地面上之開挖作業勞工有墜落之虞時，應**使勞工佩帶安全帶**。(營79)
- 9.對於**隧道、坑道**作業，應使作業勞工佩戴安全
帽、穿著**反光背心**或**具反光標示之服裝**及其
他必要之防護具。(營87)
- 10.從事搬運鋼筋作業之勞工應戴用手套。(營
129)
- 11.對於鋼構組配作業之勞工從事栓接、鉗接、
熔接或檢測作業，應使其**佩帶適當之個人防
護具(安全帽、帶)**。(營154)
- 12.對於從事構造物拆除作業之勞工，應使其**佩
帶適當之個人防護具(安全帽、帶)**。(營165)
- 13.從事瀝青作業之勞工應確實使用**必要之防護
具(防護手套)**。(營170)

背負式安全帶使用時機

背負式安全帶
應配合使用
捲揚式防墜器
或安全母索

鋼構懸臂
突出物作業

2公尺以上未設護
籠等保護裝置之
垂直固定梯作業

屋頂或傾斜面
移動作業

施工架組拆作業

新北市政府勞動檢查處 關心您
網址：www.lasio.ntpc.gov.tw 電話：(02)2260-0050

對於**傾斜地面上**之**作業**勞工有墜落之虞時，應使勞工佩帶**安全帶**。(營79)

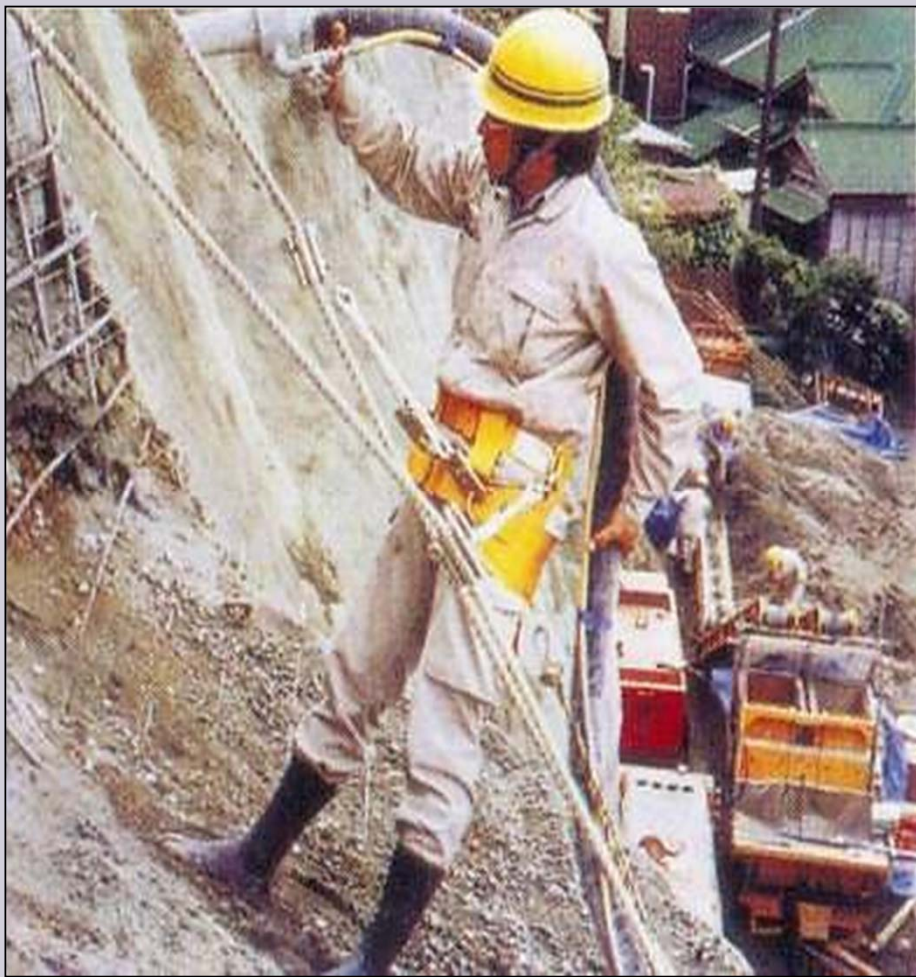

繩索式垂直防墜裝置



安全母索
防磨損保護

安全母索

安全帶

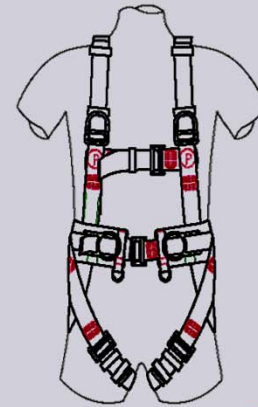

- 職業安全衛生設施規則
第21-2、214、257、277、278、281、283、300條
- 營造安全衛生設施標準第23、129條



正確佩戴安全帽



正面



正
確

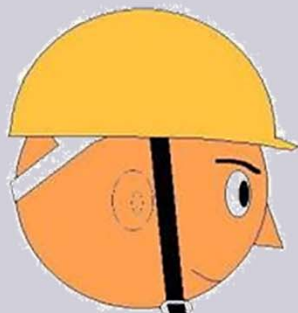

側面



未扣頤帶



錯
誤

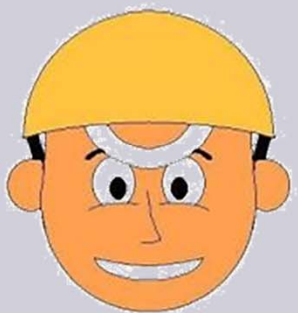

前後反戴

法源依據

營造安全衛生設施標準第11條之1：
雇主對於進入營繕工程工作場所作業人員，
應提供適當**安全帽**，並使其**正確戴用**。



一、使用前檢查

- 帽殼之檢查：帽殼外表不得有凹或凸洞、裂縫、裂痕、被撞痕跡、撞凹等情形，如有上列項目會影響安全帽的保護性能。由於使用場合高溫、低溫、太陽照射、有機溶劑時，應隨時檢查帽殼，經發現有任何裂痕、變形、材質變化等，應立即更換帽子。
- 帽帶之懸吊系統檢查：帽帶與帽殼接合處是否有變大、鬆散或損壞。頤帶是否尚保有其鬆緊度。頭帶調整鬆緊部份，是否有裂破或失去功能。

二、合格判定基準

安全帽應符合**CNS1336-Z3001**工地用安全帽檢驗標準，並貼經濟部**商品檢驗局**之標籤或**正字標籤**，以表示其通過商品檢驗局之測試，具有保護頭部之功能。

將**安全帽之邊緣**用雙手往內壓至**2.54公分**左右，然後在使安全帽不掉落，鬆放雙手力量，此時帽殼應很快恢復至沒有壓縮前的形狀，然後比較此頂壓過後的安全帽和沒壓過的另一頂安全帽的形狀，若**產生明顯的變形、破裂紋路或破裂聲音**，則**不宜繼續使用**或購買此頂安全帽。



血淋淋的教訓

勞工戴用膠盔作業被落石擊中頭部致死



職業安全衛生設施規則第281條



背負式安全帶



捲揚式防墜器



職業安全衛生設施規則第281條

雇主對於在高度2公尺以上之高處作業，勞工有墜落之虞者，應使勞工確實使用安全帶、安全帽及其他必要之防護具。但經雇主採安全網等措施者，不在此限。安全帶之使用，應視作業特性，依國家標準規定選用適當型式，對於鋼構懸臂突出物、斜籬、2公尺以上未設護籠等保護裝置之垂直固定梯、局限空間、屋頂或施工架組拆、工作台組拆、管線維修作業等高處或傾斜面移動，應採用符合**國家標準CNS14253**規定之**全身背負式安全帶**及**捲揚式防墜器**。



- 安全帶或安全母索繫固之錨錠，至少應能承受每人2,300公斤之拉力。
- 水平安全母索之設置高度應大於3.8公尺

電梯口吊料作業安全

打開護欄前
請繫上安全帶



於電梯口從事吊料作業須配掛安全帶

電梯直井吊料作業安全



案例：從事石材吊料吊運作業，因未確實鉤掛安全帶，致勞工從12樓電梯開口墜落至1樓電梯直井內。



臺北市政府勞工局勞動檢查處 關心您



職業安全衛生設施規則第 257 條

雇主使勞工於接近低壓電路或其支持物從事敷設、檢查、修理、油漆等作業時，應於該電路裝置絕緣用防護裝備。但**勞工戴用絕緣用防護具從事作業而無感電之虞者，不在此限。**

電器接線作業安全

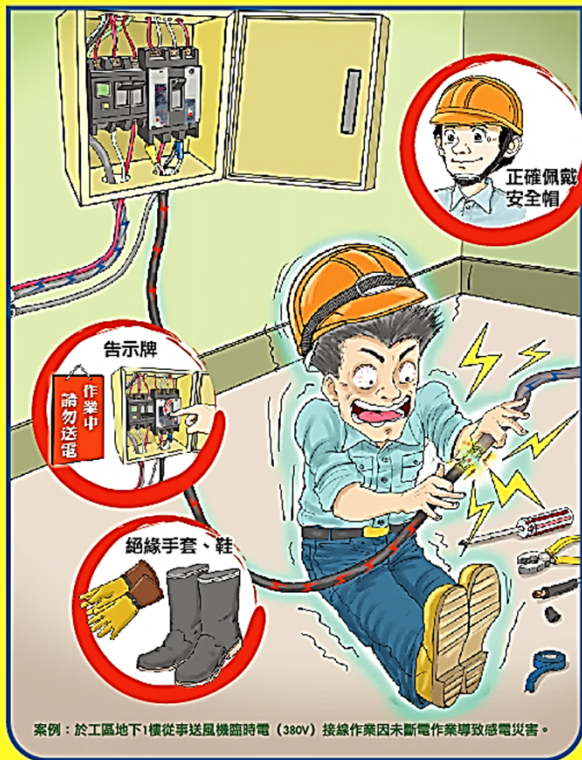

臺北市政府勞工局勞動檢查處 關心您

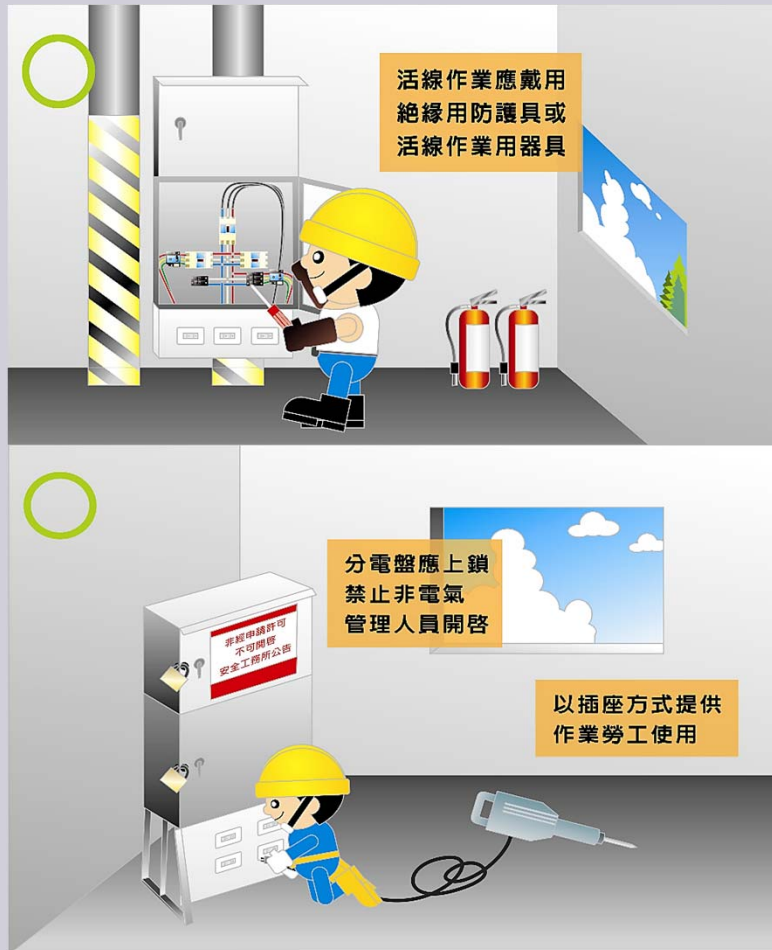

STOP 頭顱受創

安全帽你戴了沒?

錯誤態樣

帽帶放前面

帽帶放後面

帽帶放上面

帽帶未扣

沒佩戴

休閒帽

機車安全帽

佩戴膠盔



新北市政府勞動檢查處 關心您
網址: www.lcio.ntpc.gov.tw 電話: (02)2260-0050



使勞工戴用安全帽及穿戴安全鞋

■ 施工安全衛生檢查與防災管理

- 各工項廠商僱用勞工相關證明以落實進場管理
(如：勞保證明、6小時勞安教育訓練證明及危害告知簽署記錄於工地予以備查)
- 人員進出、移動式起重機進場、電動機具設備漏電測試等項落實進場管制
- 各工種廠商作業，現場作業主管須全程監督作業安全
- 落實各樓層廠商作業區整理整頓
(如：每日收工下班前須將遺留下生活垃圾及施工廢棄物裝袋整理及清掃作業環境)
- 落實公共區域工作環境清潔管理6S政策
(如：指各樓層樓梯間、梯廳、廊道、車道、中庭、露台等)
- 落實各樓層有無設置垃圾分類及資源回收桶、吸菸區菸灰缸，並定期清理維護及管理
- 物料儲存堆置整齊、穩固並進行分類管制、高度及任何物料嚴禁儲存堆置於工地圍籬基地外
- 落實任何高處作業開口防墜落措施管理
(如：設置護欄、護蓋或安全網等)
- 落實任何高處作業施工人員須繫掛安全帶管理
- 落實全員進入工地施工人員須配戴安全帽機制

落實工作守則要求，防止災害發生！



- 模板組立或拆模作業，搭設臨時工作平台須確實固定，其平台周邊開口須設置防墜落防護措施
- 落實施工架上及護欄前方2公尺不得任意堆放物料、機具及設備
- 電焊機設備須設置自動電擊防止裝置，臨時電源開關箱須設置漏電斷路器
- 落實電線架高或預埋防護 (如：禁止置於鐵版、鋼筋或潮溼地面)
- 工地安衛設施設置有無依規定設置
- 施工架因作業需求拆除交叉拉桿、下拉桿、防墜網若因施工需求暫時拆除，須於施工完畢後及當日收工下班前立即復原
- 落實工地禁止攜帶及飲用酒精性飲料
- 落實工地使用合梯應符合職安法規
- 模板鋼管支撐禁止採用#3鋼筋作為制式插銷使用
- 施工架與結構體壁連桿或繫牆桿未依施工圖說設置
- 禁止工區內任意大小便



- 各工項廠商僱用勞工相關證明以落實進場管理

勞工保險(保障基本權益)

原則以投保勞工保險為主

勞工保險投保單位被保險人名冊

保險證號：A00100123
 單位名稱：勞檢股份有限公司
 計費年月：105年02月
 列印日期：105/03/24
 頁次：1 / 1

序號	姓名	身分證號	出生日期	投保薪資	最近異動狀況	最近異動日期	保費個人負擔	保費單位負擔	墊償提繳薪資
1	田小春	F1 45 33	077	22,800	3.薪調	1030401	456	1,689	22,800
2	陳小明	F2 42 14	0820 3	20,008	4.加保	1040707	400	1,483	20,008
3	陳小美	Q2 96 64	072 18	22,800					
4	鄭易之	A1 23 11	046 15	30,300					

勞工保險被保險人投保資料表(明細)

日期：105年08月10日
 頁次：1 / 1

姓名：田小春
 身分證號：F1**45**93
 出生日期：077****

保險證號 投保單位名稱
 A00100123 勞檢股份有限公司

投保薪資	生效日期	退保日期	備註
21,000	1010731	1021003	
33,300	1040430		



●各工項廠商僱用勞工相關證明落實進場管理

勞工保險(保障基本權益)

免費申訴電話：(02)22600050
新北勞檢產物保險股份有限公司
88-01-23台財保第 851854541 號核准（公會版）
96年08月31日依行政院金融監督管理委員會95年9月1日金管保二字第09502522257號令修正
營造綜合保險單

保險單號碼	A10500123		險別	保單性質	要保性質
被保險人	勞檢股份有限公司及其全部分包廠商		地		一 應 號
被保險人住所	新北市土城區金城路1段101號6樓		地		一 應 號
定作人	勞檢股份有限公司		地		一 應 號
定作人住所	新北市土城區金城路1段101號6樓		地		一 應 號
承保工程	勞動安全新建工程(建照號碼：105店建字第999號)		代		整
施工處所	新北市土城區金城路1段101號		地		區 代 號
保險種類	承保範圍	保險標的	保險金額 (新台幣元)	自負額(每一次事故) (新台幣元)	保險費 (新台幣元)
普通工程財物損失險	依本保險單基本條款第一條	一、依工程	合約金額	17,234,267	每次損失20%，最低5,000
		供給材料	234,567		
		合計	17,469,134		
		二、施工機具設備 (詳如明細)			
		三、拆除清理費用			
		總保險金額 (新台幣元)	17,469,134		
營造工程第三人意外責任險	依本保險單第二條	一、每一個人體傷或死亡	5,000,000	體傷:2,000	
		二、每一事故體傷或死亡	30,000,000		
		三、每一事故財物損害	50,000,000		
		四、保險期間內最高責任	100,000,000		
保險期間	自民國 105 年 01 月 01 日零時起至民國 107 年 01 月 31 日廿四時止 (並依照本保險單基本條款第三條之規定辦理)				
總保險費 (新台幣元)		附加或特約 條款代號			

要保人及被保險人注意事項：
 一、本保險單非經本公司或分公司經銷員一人或特定代理人簽署不生效力。
 二、本保險單所記載事項，如有變更，被保險人應立即通知並向本公司辦理批改手續。
 三、保險費之交付以本(分)公司簽發之正式收據為準。
 四、保戶申訴電話：(02) 000000

總經理

中華民國 105 年 01 月 01 日 立於 履核

針對勞保未將未滿5人之事業單位納入強制投保對象，得以其它商業保險替代(如雇主意外責任險或員工團體傷害保險等)。

原事業單位(即營造廠)：
投保「營造綜合保險」



• 各工項廠商僱用勞工相關證明落實進場管理

新北勞檢保險股份有限公司 正本
A INSURANCE CO., LTD.

總公司：02-22600050
 聯絡處：
 電話：02-
 免費中文

※要保人可透過本公司免費服務電話/保費查詢專線(02-28000050)、網站(<http://www.liso.ntpc.gov.tw>)或總公司、分公司及通訊處查詢公開資訊文件。
 本商品經本公司合格簽署人員檢視其內容業已符合保險精算原則及保險法令，惟為確保權益，基於保險業與消費者衡平對等原則，消費者仍應詳加閱讀保險單條款與相關文件，審慎選擇保險商品。本商品如有虛偽不實或違法情事，應由本公司及負責人依法負責。
 投保後解約或不繼續繳費可能不利消費者，請慎選符合需求之保險商品。
 本保險契約各項權利義務皆詳列於保單條款，消費者務必詳加閱讀了解。
 本商品受保險安定基金之保障。

團體保險保險單
 (主要給付項目：身故保險金/葬喪費用保險金/殘廢保險金)

文號：92.12.29財政部台財保第092007327號品檢准 94.11.10(94)華金字第055號品備查 101.08.31(101)華金字第637號品備查 99.02.24(99)華金商字第030號品備查

要保人可透過本公司免費服務電話(0800000000)、網站(<http://www.liso.ntpc.gov.tw>)或總公司、分公司及通訊處查詢公開資訊文件。
 本商品經本公司合格簽署人員檢視其內容業已符合一般精算原則及保險法令，惟為確保權益，基於保險公司與消費者衡平對等原則，消費者仍應詳加閱讀保險單條款與相關文件，審慎選擇保險商品。本商品如有虛偽不實或違法情事，應由本公司及負責人負責。
 投保後解約或不繼續繳費可能不利消費者，請慎選符合需求之保險商品。
 本保險契約各項權利義務皆詳列於保單條款，消費者務必詳加閱讀了解。
 本商品受保險安定基金之保障。

保單號碼：105 字第 001111 號
 要保人：(☺☺☺)有限公司
 地址：新北市(☺)區(☺)路1段101號6樓
 保險期間：自民國 105年1月1日 零時起 至 民國
 行業別：
 被保險人：詳名冊
 承保內容：詳名冊

相關承攬人(即營造廠的施工廠商)：
 投保「雇主意外責任險」或「團體保險」等商業保險。



• 各工項廠商僱用勞工相關證明落實進場管理

六小時勞安教育訓練 (工地自辦六小時教育訓練)

強化教育訓練

附件 6

一、由原事業單位擔任訓練單位，指導及協助相關承攬人辦理安全衛生教育訓練（例）

**勞檢股份有限公司
一般安全衛生教育訓練課程表**

工程名稱：勞動安全新建工程（建照號碼：105 店建字第 999 號）

辦理地點：新北市新店區中正路 9999 號（地上 1 樓工務所）

訓練時間：105 年 9 月 28 日上午 8 時 40 分至下午 4 時 50 分（6 小時）

訓練講師：林小建

項目	課程內容	講師	上課時間	時數
1	作業安全衛生有關法規概要	林小建	8：40-9：40	1 小時
2	職業安全衛生概念及安全衛生工作守則	林小建	9：50-10：50	1 小時
3	作業前、中、後之自動檢查	林小建	11：00-12：00	1 小時
4	中午休息時間（12：00-13：30）			
5	標準作業程序	林小建	13：30-14：30	1 小時
6	緊急事故應變處理 消防及急救常識暨演練	林小建	14：40-15：40	1 小時
7	其他與勞工作業有關之安全衛生知識	林小建	15：50-16：50	1 小時



講師證照證明



教育訓練課程教材



- 各工項廠商僱用勞工相關證明落實進場管理

六小時安全衛生教育訓練

課程架構

- 一、作業安全衛生相關法規概要
- 二、職業衛生概念及安全衛生工作守則
- 三、作業前中後之自動檢查
- 四、標準作業程序
- 五、緊急事故應變處理
- 六、消防及急救常識暨演練
- 七、其他與勞工作業有關之安全衛生知識



● 各工項廠商僱用勞工相關證明落實進場管理

(工地自辦六小時教育訓練及簽到表)



勞檢股份有限公司 一般安全衛生教育訓練簽到表 (例)					
工程名稱：勞動安全新建工程 (建照號碼：105 店建字第 999 號)					
辦理地點：新北市新店區中正路 9999 號 (地上 1 樓工務所)					
訓練時間：105 年 9 月 28 日上午 8 時 40 分到下午 4 時 50 分 (6 小時)					
訓練講師：林小建					
參加人員：簽到如下					
事業單位名稱	工種	姓名	事業單位名稱	工種	姓名
勞檢股份有限公司	清潔	廖國棟	施工架有限公司	施工架	李謹興
勞檢股份有限公司	清潔	鄒易之	鋼筋營造有限公司	鋼筋	郭玉明
施工架有限公司	施工架	楊季東	鋼筋營造有限公司	鋼筋	連保山
施工架有限公司	施工架	鄭國小	鋼筋營造有限公司	鋼筋	韋小飽
施工架有限公司	施工架	章紀明	鋼筋營造有限公司	鋼筋	陳員員
施工架有限公司	施工架	魏大昌	鋼筋營造有限公司	鋼筋	楊純易



● 各工項廠商僱用勞工相關證明落實進場管理

雇主使勞工接受六小時一般衛生教育訓練

(一) 營造廠 (勞檢股份有限公司) :

 新北市勞工安全衛生教育訓練
結業證明

姓名：田小春
 出生日期：59年1月1日
 身分證字號：A100000000
 訓練時數：6小時
 訓練課程：一般安全衛生教育訓練
 發證日期：105年9月1日
 發證證號：新北勞檢字第10500123-001
 發證單位：新北市政府勞動檢查處



(二) 承攬人:

1、施工架有限公司

 新北市勞工安全衛生教育訓練
結業證明

姓名：張鶯俠
 出生日期：70年8月8日
 身分證字號：B188880000
 訓練時數：6小時
 訓練課程：一般安全衛生教育訓練
 發證日期：105年9月1日
 發證證號：新北勞檢字第10500123-041
 發證單位：新北市政府勞動檢查處



- 各工項廠商僱用勞工相關證明落實進場管理

人員進場危害告知

配戴個人基本防護具

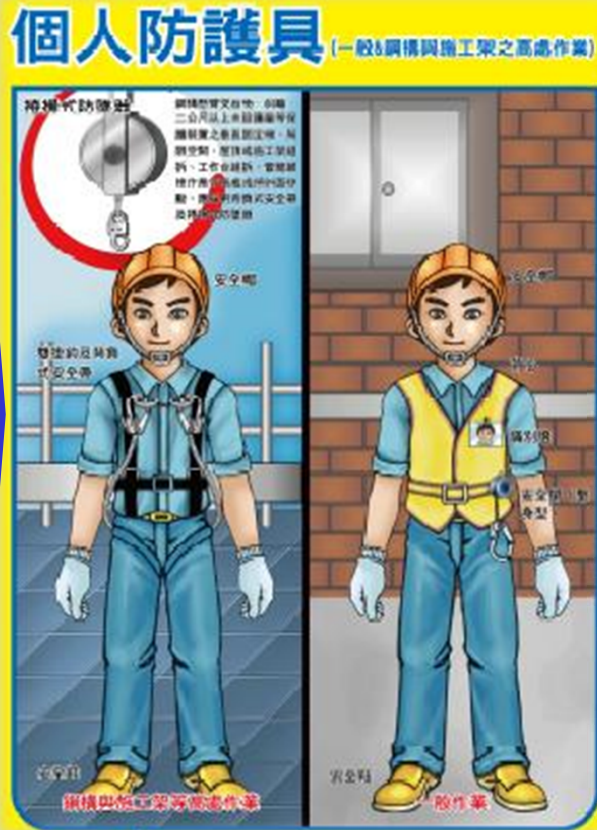

- 人員進出、移動式起重機進場、電動機具設備漏測試等項落實進場管制

人員進場管制措施



人員進出、移動式起重機進場、電動機具設備漏測試等項落實進場管制

電動機具設備進場管制記錄

山崎	KT19	257	01180	104.8.31	103.12.4	103.12.09	12336		
山崎	KT19	257	02188	105.8.11	103.12.9	103.12.09	PP4		
山崎	KT19	257	01180	104.3.24	103.12.11	103.12.11	519		
山崎	KT19	257	02586	103.12.31	103.12.14	103.12.14	00618		
山崎	KT19	257	01180	104.3.24	103.12.15	103.12.15	519		
山崎	KT19	257	02586	105.1.23	103.12.15	103.12.15	36334		
山崎	KT19	257	01180	105.2.3	103.12.25	103.12.25	36334		
山崎	KT19	257	02586	105.6.18	103.12.25	103.12.25	0592		

說明：1.依據營造安全衛生設施標準第十一條第四項「應置管制人員辦理下列事項：第(二)款「管制、檢查出入之車輛機械，非具有許可文件上記載之條件，不得讓其出入。」製定管制表。」
2.管制人員可為保全人員、現場監工人員、安衛管理員，或指定專責管制人員等擔任之。

電焊機經防電擊裝置測試檢查張貼合格證



機具進場檢查合格標示張貼

營造 工程名稱: XXX新建工程
電動機具檢查合格標籤

承攬廠商	沒創意有限公司
管理人員/電話	王小明/0978978978
檢查人員/電話	張三/0938938938
檢查日期	107.02.05

電動切割機具臨時保護措施



● 人員進出、移動式起重機進場、電動機具設備漏測試等項落實進場管制



• 人員進出、移動式起重機進場、電動機具設備漏測試等項落實進場管制

物體飛落災害 防止措施

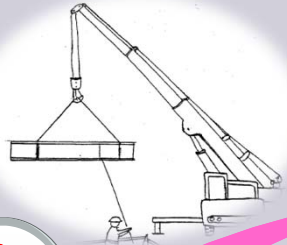

安全網

走道
滿鋪

禁止人員
進入吊掛
物下方

開口區
邊緣設
置腳趾板



SHA

- 人員進出、移動式起重機進場、電動機具設備漏測試等項落實進場管制

移動式起重機進場管理

1機3證

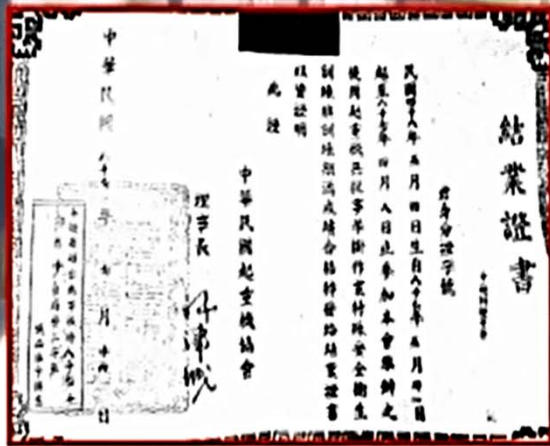

起重機吊掛作業人員訓練證明

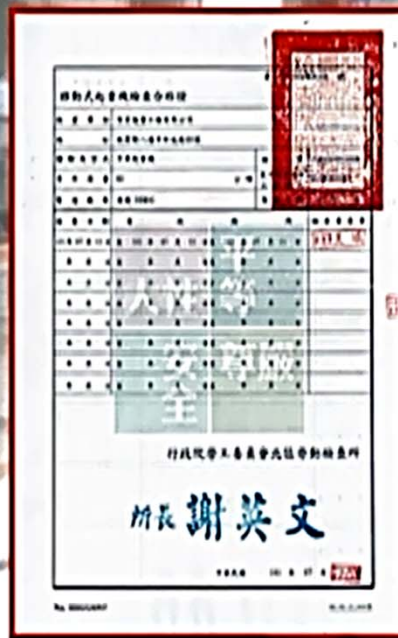

起重機檢查合格證



起重機操作人員訓練證明



- 人員進出、移動式起重機進場、電動機具設備漏測試等項落實進場管制

物體飛落災害防止措施



起重機具外觀標示最高負荷



防止與吊架或捲揚胴接觸碰撞應有至少保持0.25公尺距離之過捲預防裝置



- 人員進出、移動式起重機進場、電動機具設備漏測試等項落實進場管制

物體飛落災害防止措施



起重機具之吊鉤或吊具應有防止吊舉中所吊物體脫落裝置(防滑舌片)



起重機具之索鉤



- 人員進出、移動式起重機進場、電動機具設備漏測試等項落實進場管制

落實起重機具之吊鉤或吊具之裝置檢查

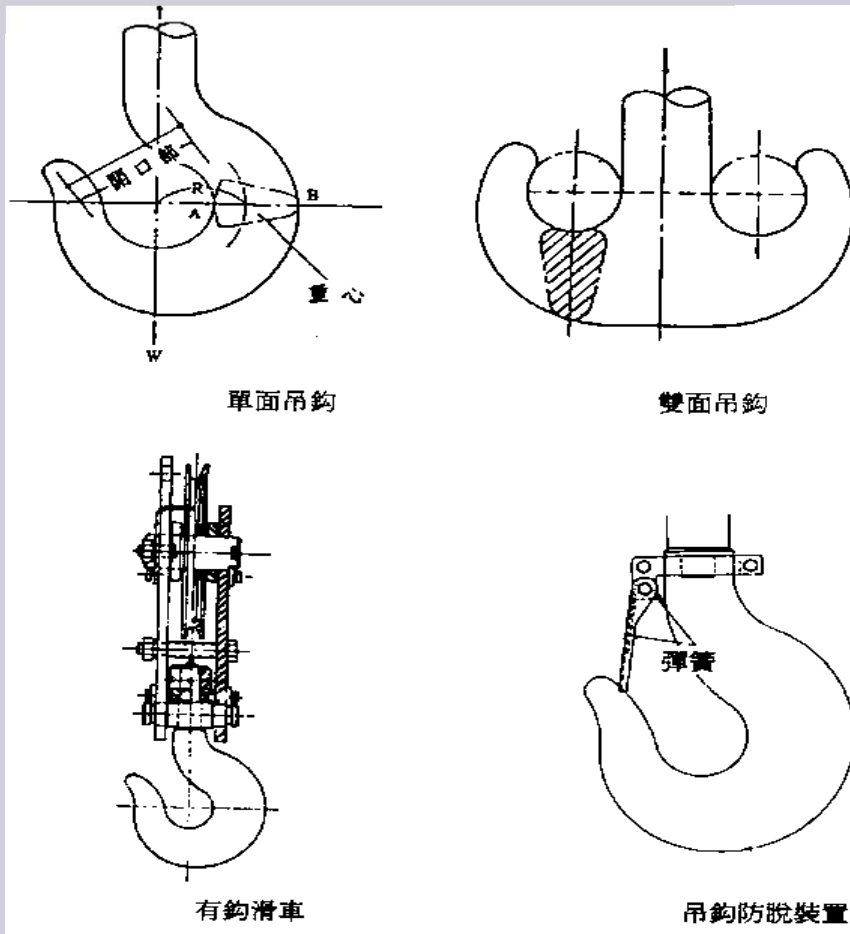
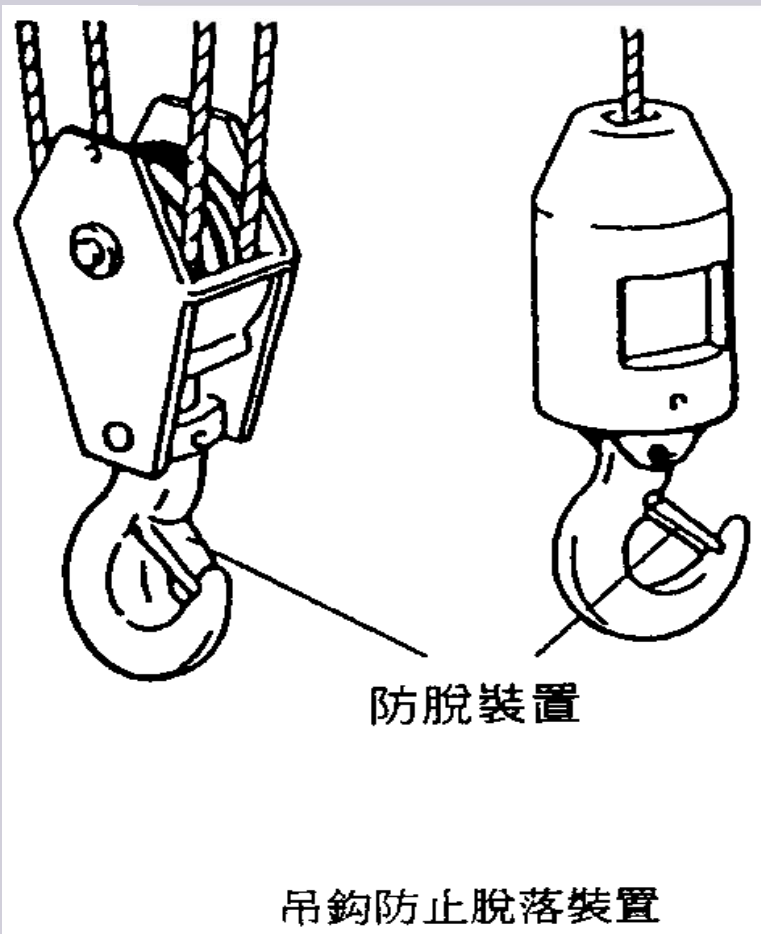

- 人員進出、移動式起重機進場、電動機具設備漏測試等項落實進場管制

落實起重機具之吊鉤或吊具之裝置檢查

物體飛落災害防止措施

吊掛用之鋼索、吊鉤或鏈環不得有扭曲、變形、腐蝕及斷裂



WEAR OR
SCRAPING

磨、刮
損傷



CRACKS

龜裂



CUTS OR
GOUGES

切、
鑿傷



EXCESSIVE RUST
OR CORROSION

嚴重
銹蝕

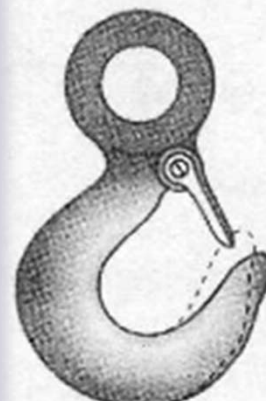

INCREASE IN
THROAT OPENING

喉部開口
變大



TWIST

扭曲

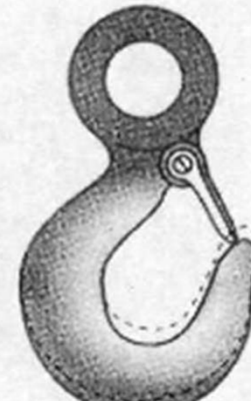

ELONGATION

拉伸變形



- 人員進出、移動式起重機進場、電動機具設備漏測試等項落實進場管制

鋼索檢查標準

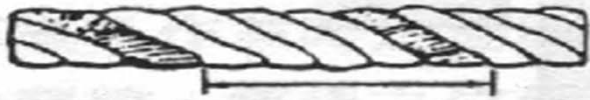

撚間的素線有 10 % 截斷

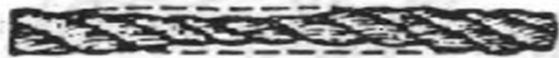

直徑減少公稱直徑 7 %



扭結



顯著磨損或腐蝕

禁止使用以下鋼索

- 1 撚間素線 10 % 截斷
- 2 減損公稱直徑 7 %
- 3 扭結者
- 4 顯著磨損或腐蝕

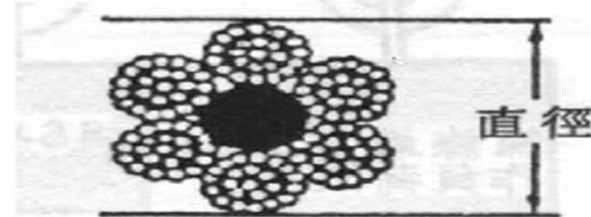

- 人員進出、移動式起重機進場、電動機具設備漏測試等項落實進場管制

鋼索檢查標準

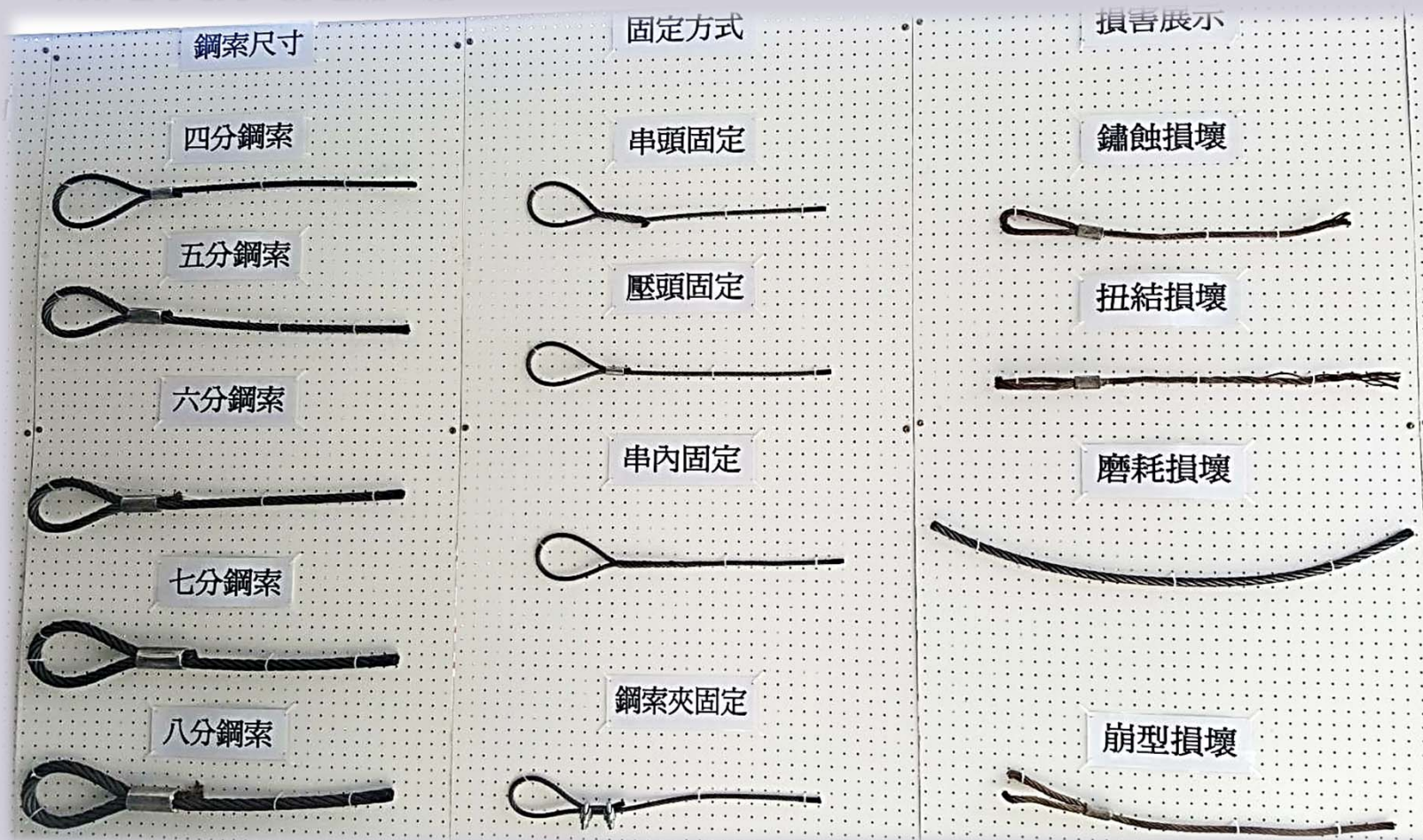

- 人員進出、移動式起重機進場、電動機具設備漏測試等項落實進場管制

吊掛用具每月檢查及辨識管理

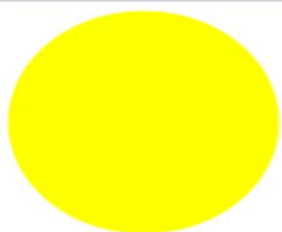

鋼索檢查 1 月、5 月、9 月為黃色



鋼索檢查 2 月、6 月、10 月為紅色

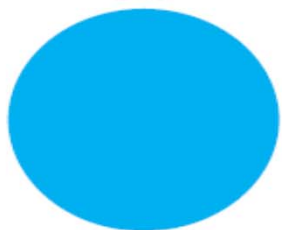

鋼索檢查 3 月、7 月、11 月為藍色



鋼索檢查 4 月、8 月、12 月為綠色



- 人員進出、移動式起重機進場、電動機具設備漏測試等項落實進場管制

起重機具之運轉 警示吊掛作業範圍 防止吊掛物通過人員上方及人員進入

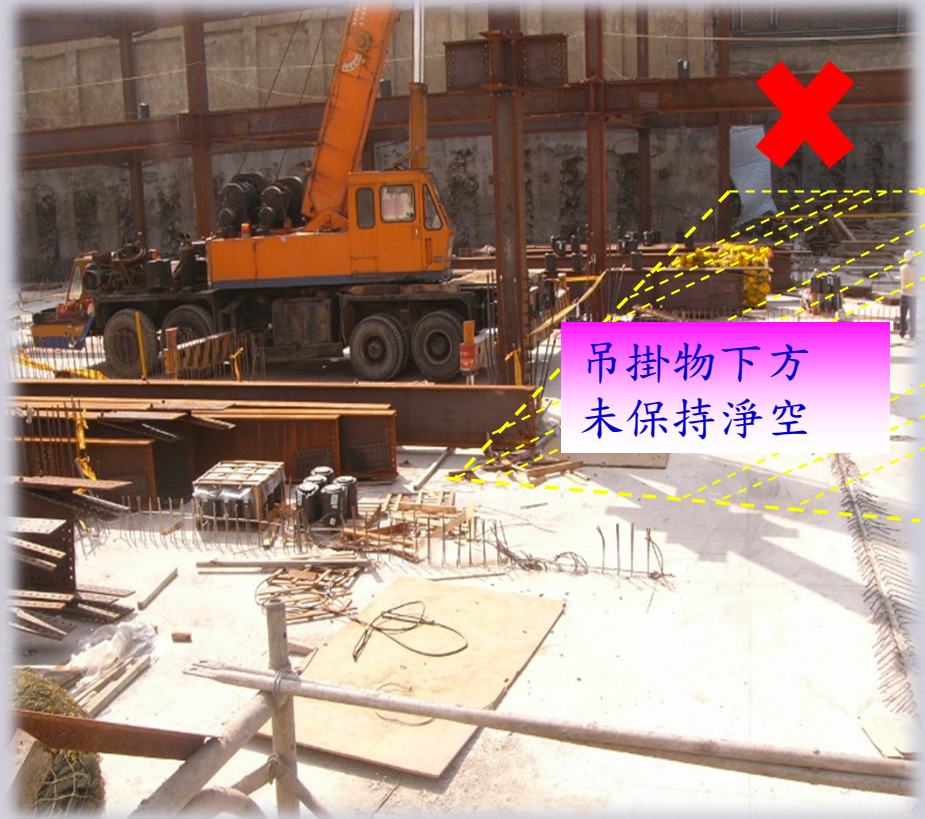

• 人員進出、移動式起重機進場、電動機具設備漏測試等項落實進場管制

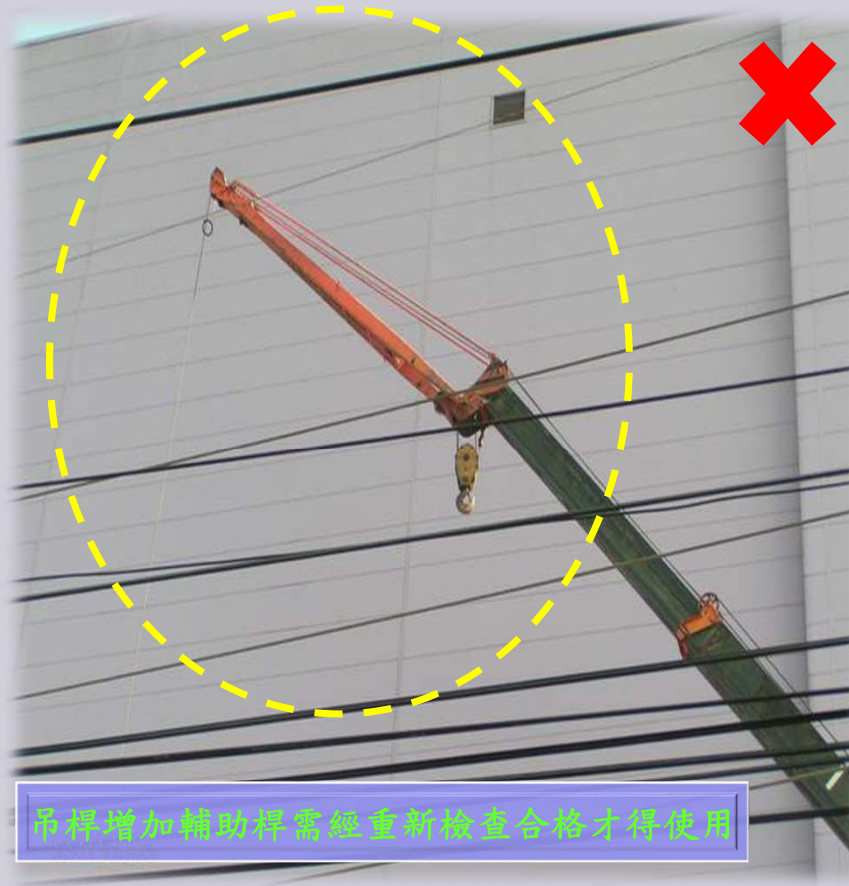

- 人員進出、移動式起重機進場、電動機具設備漏測試等項落實進場管制

吊運路線範圍設置引導員並保持淨空



1. 設交通引導人員預防人車接近
2. 設交通管制設施防止人車突入



● 人員進出、移動式起重機進場、電動機具設備漏測試等項落實進場管制

外伸撐座伸至最大極限位置並加墊板



外伸撐座未伸至最大極限位置



長型吊掛物採取双索吊掛並加控索



長型吊掛物採取單索吊掛且無控索



• 人員進出、移動式起重機進場、電動機具設備漏測試等項落實進場管制

吊鉤應有防止吊舉中所吊物體脫落之裝置



吊鉤防脫裝置被惡意固定失去功能



載具使用足夠強度吊籃（吊框）



未採取散裝鋼筋於吊升中飛落危害



• 人員進出、移動式起重機進場、電動機具設備漏測試等項落實進場管制

吊索、吊帶應正確鉤掛於吊鉤



吊鉤鉤掛於吊鉤以外之位置



依吊裝之設備設置足夠強度吊裝平台



吊升堆高機等機械未使用吊裝平台



● 人員進出、移動式起重機進場、電動機具設備漏測試等項落實進場管制

吊索、吊帶應正確鉤掛於吊鉤



使用挖土機於主要用途以外之用途



移動式起使用於乘載勞工從事作業



移動式起重機使用於吊升人員作業



• 各工種廠商作業，現場作業主管全程監督安全



• 落實各廠商作業區整理整頓



● 落實各廠商作業區整理整頓



• 落實公共區域工作環境清潔管理6S政策



● 落實公共區域工作環境清潔管理6S政策



工作場所應保持整潔、通道順暢及光線充足。



2018年1月1



2018年1月10日



● 落實公共區域工作環境清潔管理6S政策



• 落實公共區域工作環境清潔管理6S政策



- 落實各樓層有無設置垃圾分類及資源回收桶、吸菸區菸灰缸，並定期清理維護及管理



- 物料儲存堆置整齊、穩固並進行分類管制、高度限制及任何物料嚴禁儲存堆置於工地圍籬基地外



- 物料儲存堆置整齊、穩固並進行分類管制、高度限制及任何物料嚴禁儲存堆置於工地圍籬基地外



乙炔、氧氣鋼瓶管理

◆乙炔、氧氣鋼瓶是否分開放置

並加標示「嚴禁煙火」



◆使用容器應注意事項：

1. 容器外表顏色不得擅自變更或擦掉
2. 使用容器應加固定

◆搬運容器注意事項：

1. 場內移動儘量使用手堆車，務求安穩直立
2. 貯存處所應考慮於緊急時便於搬出

◆危害物之標示：於明顯處張貼



- 物料儲存堆置整齊、穩固並進行分類管制、高度限制及任何物料嚴禁儲存堆置於工地圍籬基地外

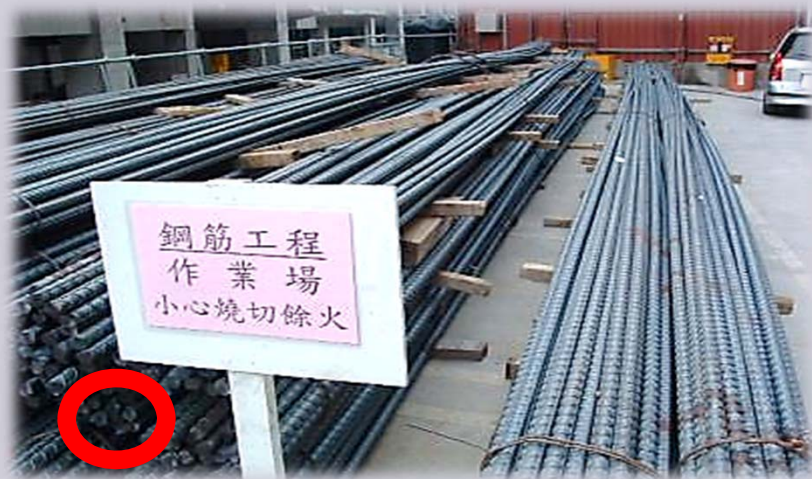

- 物料儲存堆置整齊、穩固並進行分類管制、高度限制及任何物料嚴禁儲存堆置於工地圍籬基地外



● 落實任何高處作業開口防墜落措施管理



• 落實任何高處作業開口防墜落措施管理



● 落實任何高處作業開口防墜落措施管理



墜落防止措施

護欄

護蓋

安全網

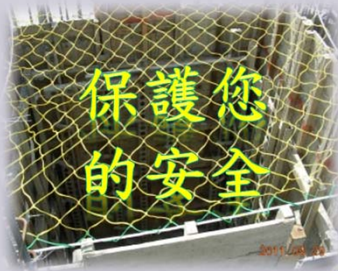
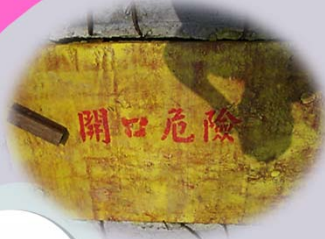

落實承攬管理



- 落實任何高處作業開口防墜落措施管理

墜落防止措施

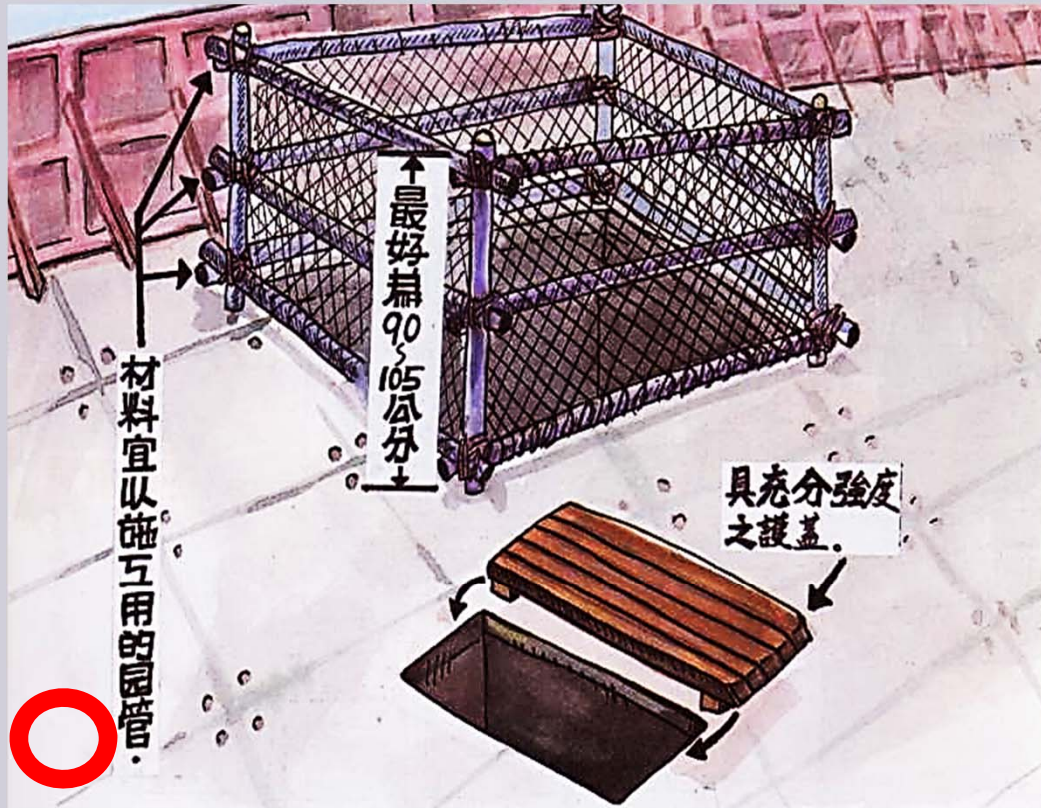

人員上下設備出入口及
施工走道設置警告標語



- 落實任何高處作業開口防墜落措施管理

墜落防止措施



開口防護-護欄設置
承受75公斤側向力
立柱間距 \leq 2.5M



- 落實任何高處作業開口防墜落措施管理

樓層底板組模作業，固定水平母索、繫掛安全帶再作業。

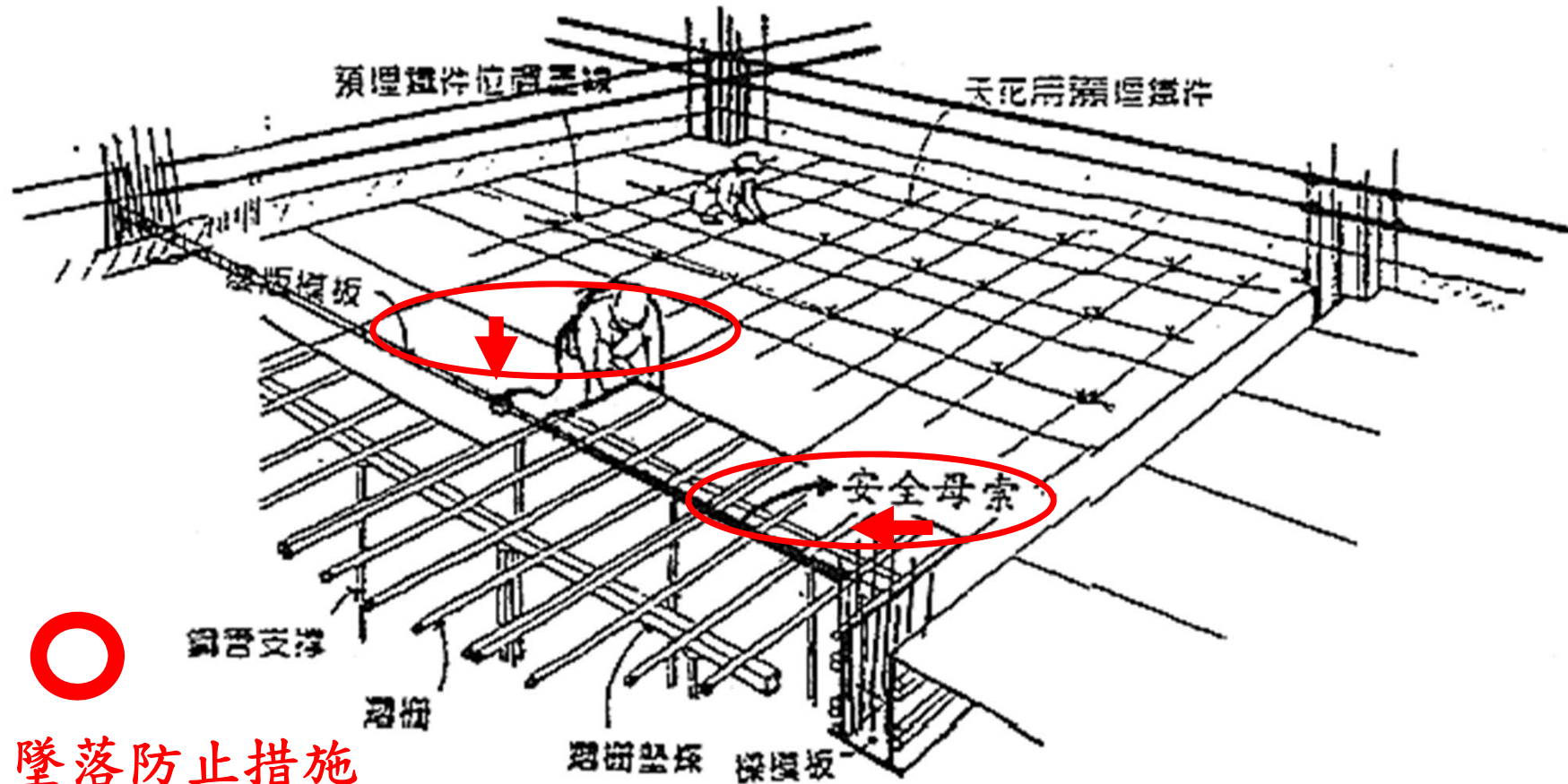

墜落防止措施



- 落實任何高處作業開口防墜落措施管理

物體飛落災害防止措施

標準範例

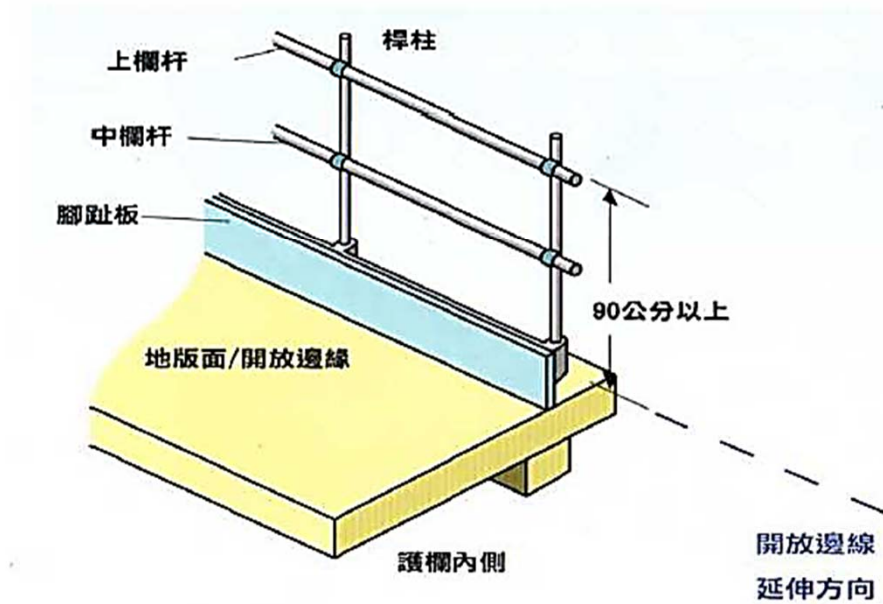

護欄設置腳趾板



- 落實任何高處作業開口防墜落措施管理

施工架開口之防護



施工架與結構體間開口寬度大於20公分時應確實設置長條型安全網(防墜網)。



• 落實任何高處作業開口防墜落措施管理

導溝開口設置護蓋



安全支撐之繫樑掉落在挖土機駕駛座上



樓版開口應設護欄、安全網

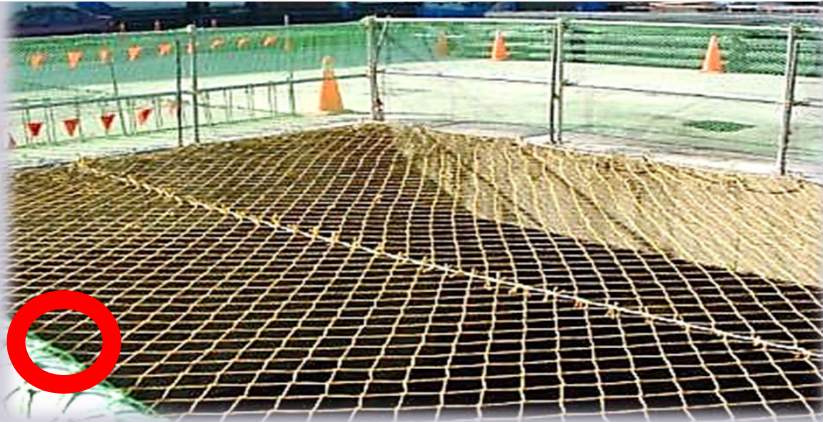

電梯井組模時，將模板提高90cm為臨時防護



• 落實任何高處作業開口防墜落措施管理

事前依需求設置安全母索、張掛安全網



大樑完成後先張掛安全網



鋼構組配作業前預置張掛安全網、覆網



護籠梯加裝防墜器供人員安全上下鋼樑

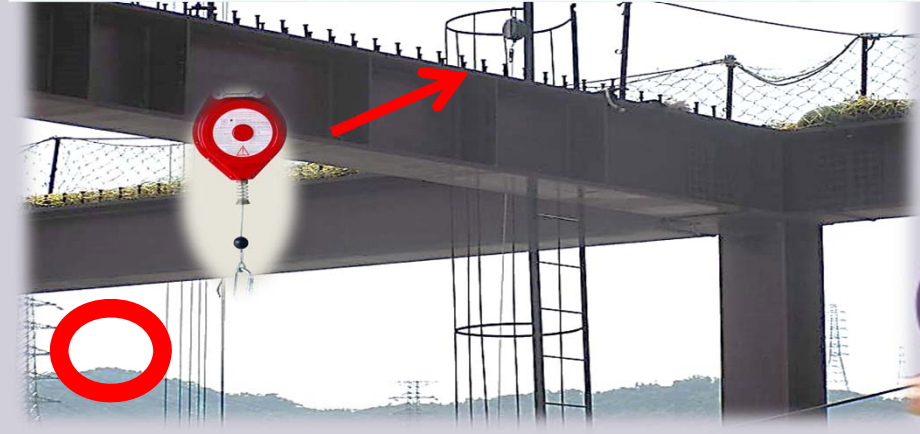

• 落實任何高處作業開口防墜落措施管理

鋼承板完成後 開放邊線設置GIP鋼管護欄



落差超過兩層樓或高度超過7.5公尺，滿鋪鋪設安全網



護籠梯加裝防墜器供人員安全上下鋼樑



鋼樓梯兩側設置安全護欄



● 落實任何高處作業施工人員須繫掛安全帶管理

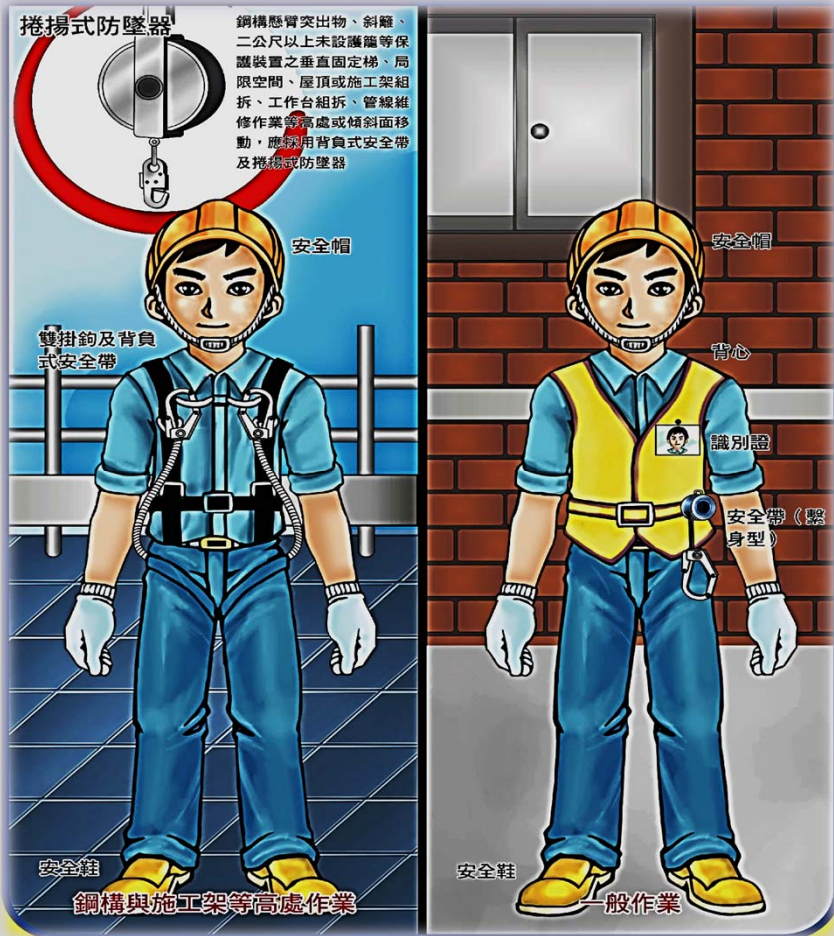

- 安全帶或安全母索繫固之錨錠，至少應能承受每人2,300公斤之拉力。
- 水平安全母索之設置高度應大於3.8公尺

● 落實任何高處作業施工人員須繫掛安全帶管理



● 落實任何高處作業施工人員須繫掛安全帶管理



- 落實任何高處作業施工人員須繫掛安全帶管理

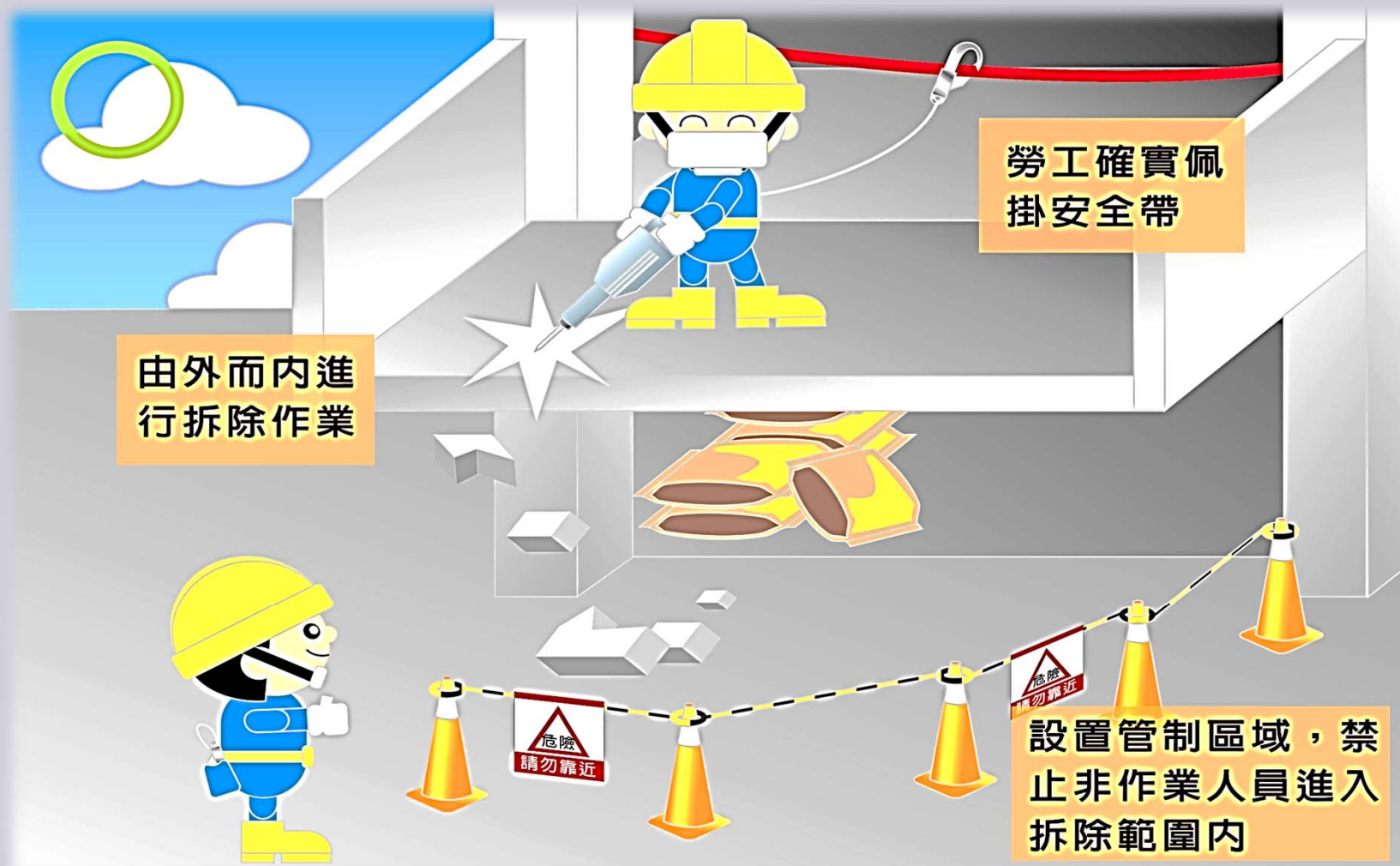

- 落實任何高處作業施工人員須繫掛安全帶管理

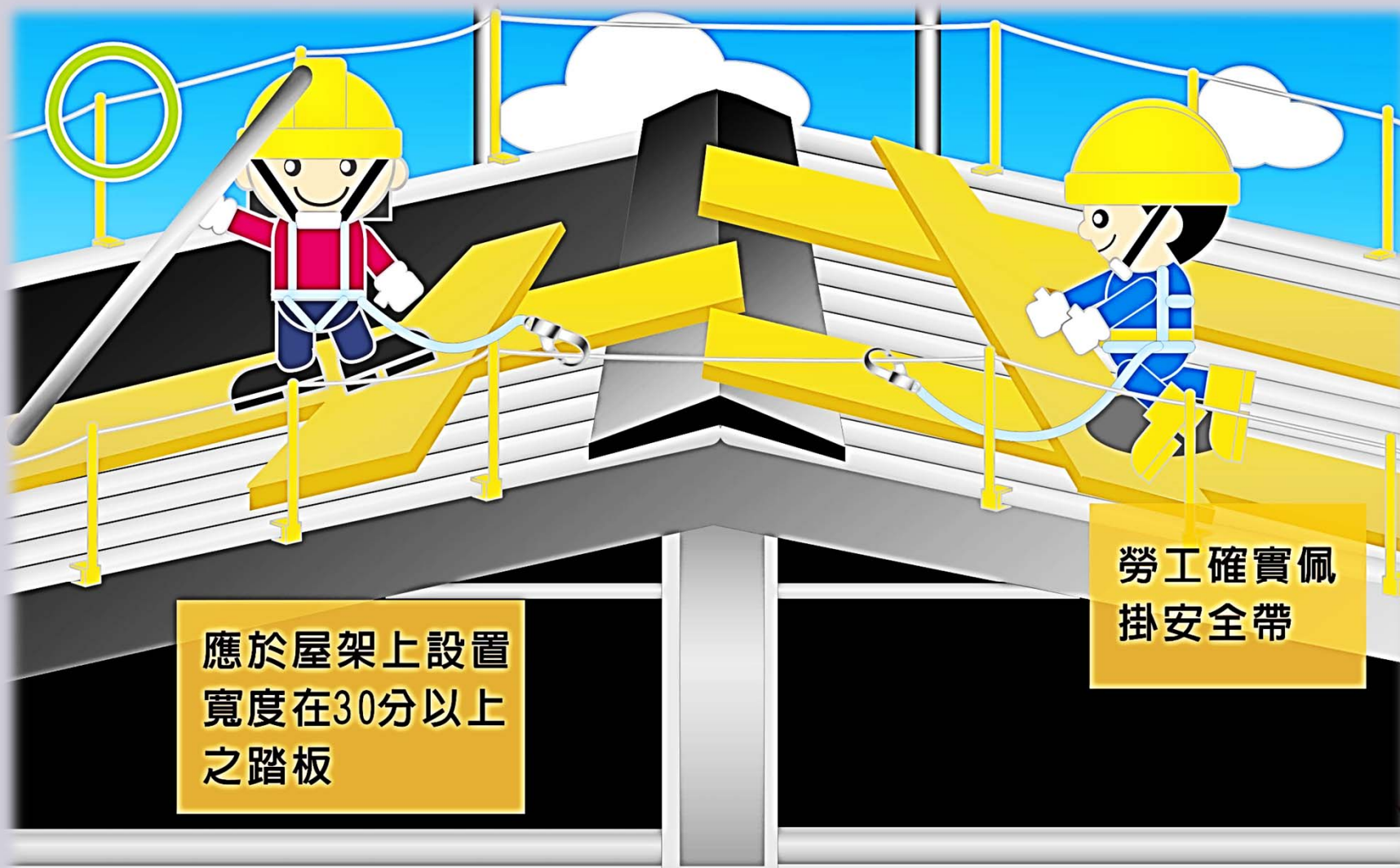

應於屋架上設置
寬度在30分以上
之踏板

勞工確實佩
掛安全帶



● 落實任何高處作業施工人員須繫掛安全帶管理

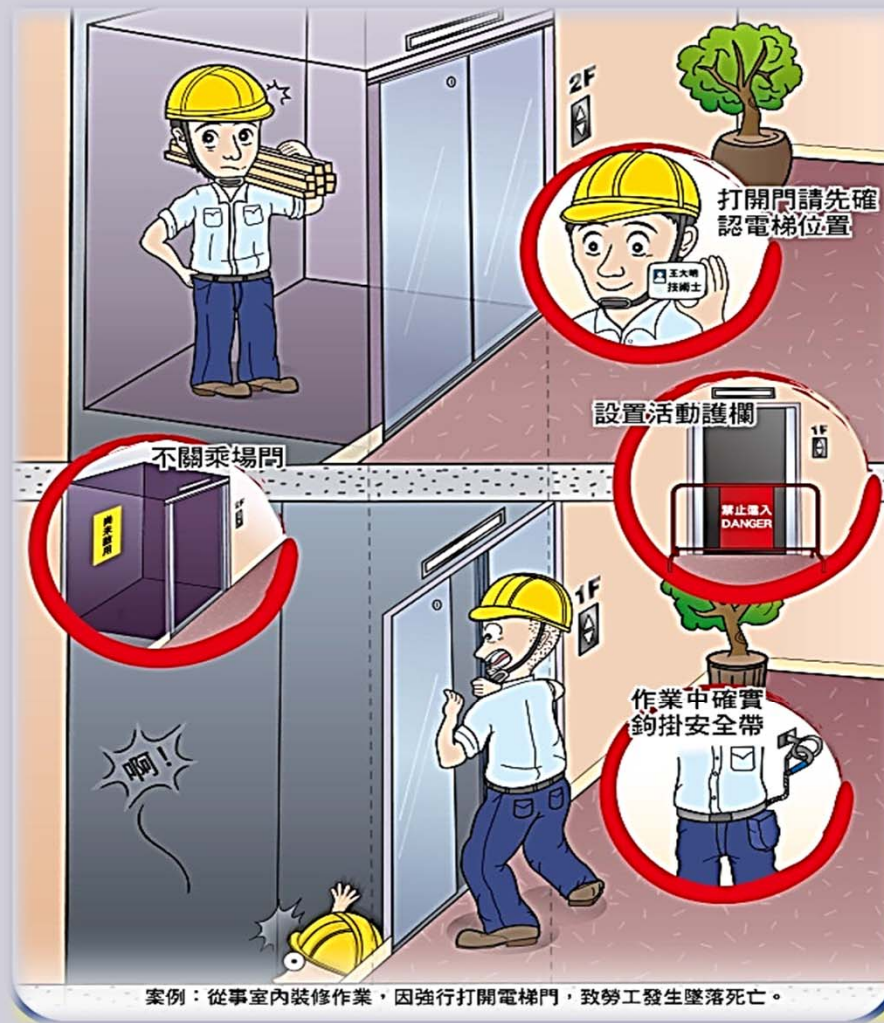

● 落實全員進入工地施工人員須配戴安全帽機制

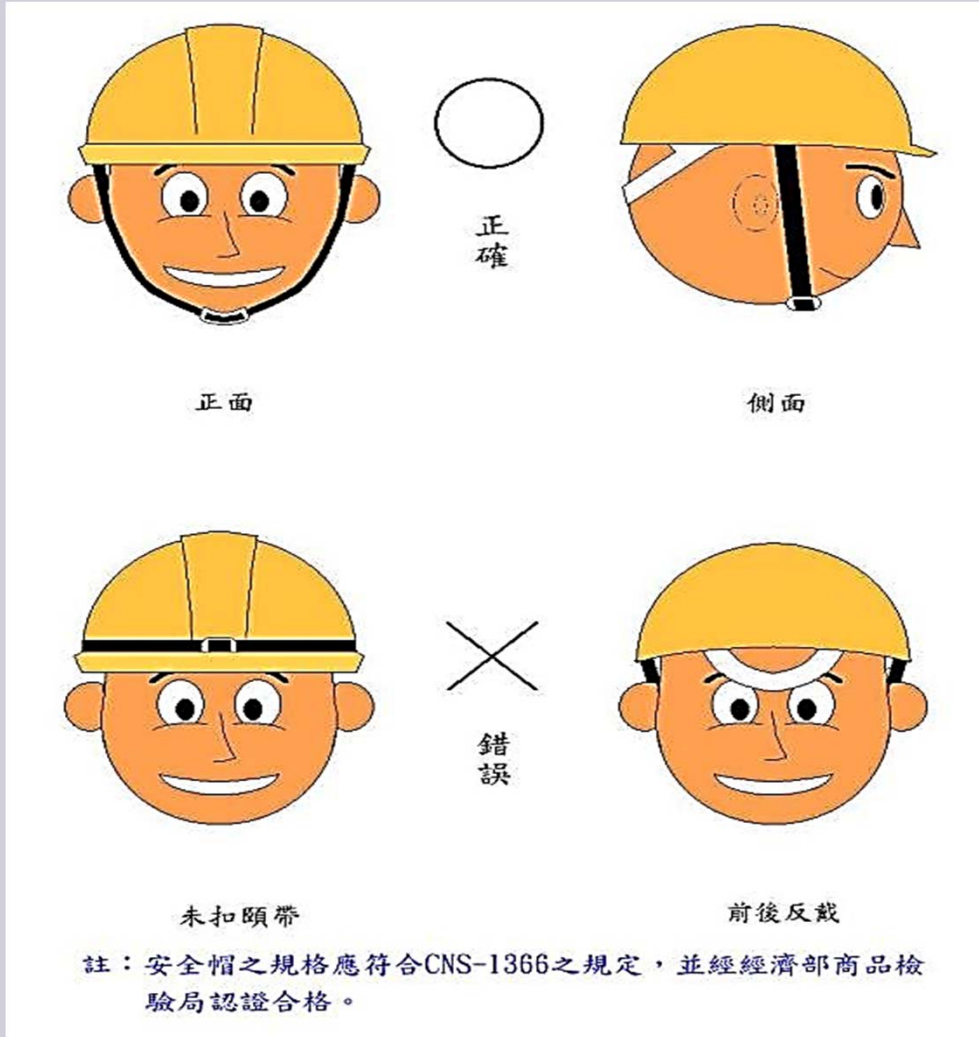

=

未戴安全帽發生
(頭骨粉碎、大腦部分切除)



=



● 落實全員進入工地施工人員須配戴安全帽機制



臺中市
20°C
2017.11.22

- 模板組立或拆模作業，搭設臨時工作平台須確實固定，其平台周邊開口須設置防墜防護措施



- 模板組立或拆模作業，搭設臨時工作平台須確實固定，其平台周邊開口須設置防墜防護措施



- 模板組立或拆模作業，搭設臨時工作平台須確實固定，其平台周邊開口須設置防墜防護措施



• 15. 落實施工架上及護欄前方2公尺不得任意堆放物料、機具及設備



• 15. 落實施工架上及護欄前方2公尺不得任意堆放物料、機具及設備



雇主對於置放於高處，位能超過12公斤·公尺之物件有飛落之虞者，應予以固定之。(營26條)



- 電焊機設備須設置自動電擊防止裝置，臨時電源開關箱須設置漏電斷路器

感電防止措施



股份有限公司-電盤標示牌編號

管理單位	管理人	聯絡電話
維修廠商	維修人	聯絡電話
設施標準	用電須知	<p>一、電盤內高壓電線及高壓開關(過負載、水櫃等)。</p> <p>二、電盤內高壓電線及高壓開關(過負載、水櫃等)。</p> <p>三、電盤內高壓電線及高壓開關(過負載、水櫃等)。</p> <p>四、電盤內高壓電線及高壓開關(過負載、水櫃等)。</p> <p>五、電盤內高壓電線及高壓開關(過負載、水櫃等)。</p> <p>六、電盤內高壓電線及高壓開關(過負載、水櫃等)。</p> <p>七、電盤內高壓電線及高壓開關(過負載、水櫃等)。</p> <p>八、電盤內高壓電線及高壓開關(過負載、水櫃等)。</p> <p>九、電盤內高壓電線及高壓開關(過負載、水櫃等)。</p> <p>十、電盤內高壓電線及高壓開關(過負載、水櫃等)。</p> <p>十一、電盤內高壓電線及高壓開關(過負載、水櫃等)。</p> <p>十二、電盤內高壓電線及高壓開關(過負載、水櫃等)。</p>
		備註

110V 220V 380V 其他



- 電焊機設備須設置自動電擊防止裝置，臨時電源開關箱須設置漏電斷路器

電氣設備



小心觸電

Be Careful
Of Electric Shock
Electrical Equipment

電盤用電須知

保管單位	齊裕營造 工務所 0X-2X51-15X4	保管人	周 X 俊	電話	09X5-1X2-8X
		職務代理人	楊 X 宗	電話	09X0-0X0-6X
用電須知	<p>一、電盤外殼已上鎖，嚴禁私自撬開開啟，罰款 3000 元。</p> <p>二、嚴禁私自搭接，必要時須經有合格電區指導搭接。</p> <p>三、電盤內已裝設漏電斷路器(過負載裝置)，使用時請確實做搭接。</p> <p>四、使用前，應確認電源類別 110V、220V。</p> <p>五、電線應高架或其他防護措施，避免遭受外力破壞或浸泡水中而發生感電事故。</p> <p>六、嚴禁重複搭接相同電源。</p> <p>七、嚴禁使用裸線插入插座內，經發現不符合規定罰款 1000 元。</p> <p>八、施工完畢或階段性完成後，必須將不用之電器設備電源拔除。</p> <p>九、使用臨時電盤須事先申請，且須在電動機具之插頭須張貼電動機具檢查合格證。</p>				
備註	<p>嚴禁私自開啟、如有需求請洽保管人 惠民 139NTC 國家商貿中心</p>				



潤隆建設

齊裕&華大成營造

工務所關心您~



- 電焊機設備須設置自動電擊防止裝置，臨時電源開關箱須設置漏電斷路器

裝設漏電斷路器



漏電斷路器

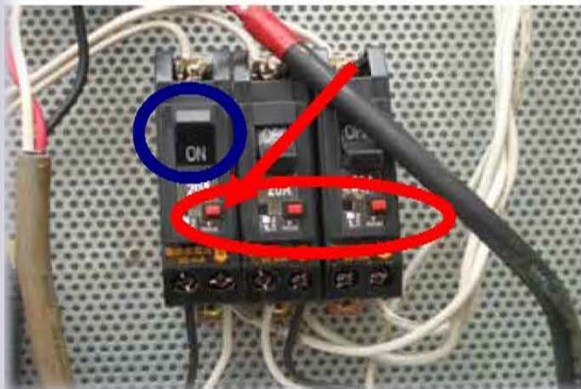

漏電斷路器測試前



三相式無熔絲開關內含
漏電斷路器

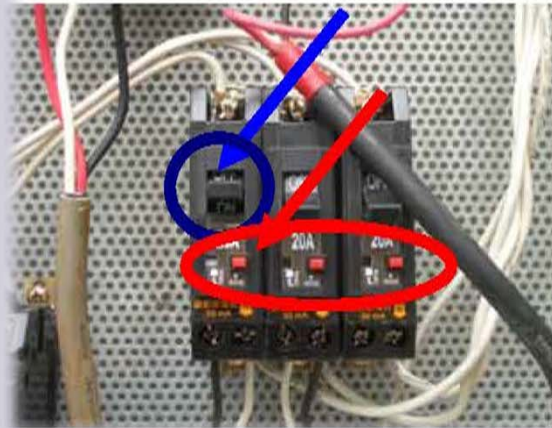

漏電斷路器押下測試鈕
紅色箭頭所指之處)後跳
脫情形。



感電防止措施

接地

絕緣
被覆

漏電
斷路

電焊機結線端
使用耐高溫之
膠質管包覆



- 電焊機設備須設置自動電擊防止裝置，臨時電源開關箱須設置漏電斷路器

感電防止措施

➤ 電焊作業

電焊夾及接地夾有無損傷？

電焊線有無損傷？

電焊線接頭穩固嗎？

正負極端子有無絕緣膠布？

放置於乾燥處及保持水平

防電擊裝置是否操作正常

接地端好不好？

有無電焊執照

穿著適當服裝及使用防護具

接地端靠近電焊端且固定

現場有無滅火器？

濕氣重及雨水潑及的場所不可作業



- 電焊機設備須設置自動電擊防止裝置，臨時電源開關箱須設置漏電斷路器

基礎工程階段_感電危害



- 鋼筋籠及安全支撐電焊作業使用之電焊機，其自動防電擊裝置是否正常開啟。



- 電焊機設備須設置自動電擊防止裝置，臨時電源開關箱須設置漏電斷路器

電焊機_自動防電擊裝置



▶ 電焊機之「焊接選擇」應開啟至「自動」非「測試」。

- 電焊機設備須設置自動電擊防止裝置，臨時電源開關箱須設置漏電斷路器

電焊機_自動防電擊裝置



電焊機之「焊接選擇」應開啟至「自動」非「手動」。



● 電焊機設備須設置自動電擊防止裝置，臨時電源開關箱須設置漏電斷路器



交流電焊機之內藏式自動電擊防止裝置設置電壓指示表。
自動電擊防止裝置發揮作用時，電壓指示表指示之為安全電壓(25V)以下。



以攜帶式三用電表(多功能量測電表)測量交流電焊機二次側之電壓。

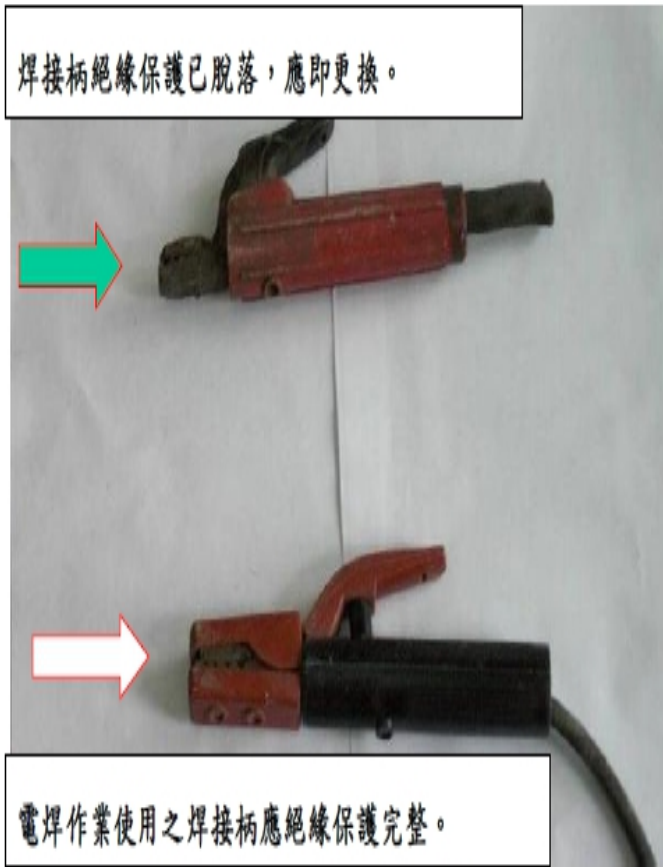

焊接柄絕緣保護已脫落，應即更換。

電焊作業使用之焊接柄應絕緣保護完整。

電焊作業使用之焊接柄應有相當之絕緣耐力及耐熱性。

- 電焊機設備須設置自動電擊防止裝置，臨時電源開關箱須設置漏電斷路器



接地電極埋設的深度愈淺，大地表面的電位梯度愈大，危險性亦愈高。為避免發生危險，高壓設備之**接地線應自地下0.6公尺起至地面1.8公尺處應以絕緣管或絕緣板掩蔽**。同時接地極如靠近金屬物體設施時，接地電極應距金屬物體1公尺以上，以免有危險電位出現於金屬物體上。**接地線之絕緣皮應使用綠色，以資識別。(電氣設備接地)**



• 電焊機設備須設置自動電擊防止裝置，臨時電源開關箱須設置漏電斷路器

• 過載電流保護設備
NFB

施工中常用機具設備介紹

• ELB漏電保護開關



• 電焊機設備須設置自動電擊防止裝置，臨時電源開關箱須設置漏電斷路器

• ELCB漏電兼過載保護開關

施工中常用機具設備介紹

操作把手且跳脫時會置中



測試按鈕及漏電跳脫指示

屋外型開關箱並附鎖

有屋頂、線從下方穿進



開關箱

電焊機



電流調整器

比流器



- 電焊機設備須設置自動電擊防止裝置，臨時電源開關箱須設置漏電斷路器



● 落實電線架高或預埋防護



● 落實電線架高或預埋防護



● 落實電線架高或預埋防護



● 落實電線架高或預埋防護



• 工地安衛設施設置有無依規定設置



• 工地安衛設施設置有無依規定設置



• 工地安衛設施設置有無依規定設置



• 工地安衛設施設置有無依規定設置



• 工地安衛設施設置有無依規定設置



- 施工架因作業需求拆除交叉拉桿、下拉桿、防墜網若因施工需求暫時拆除，須於施工完畢後及當日收工下班前立即復原

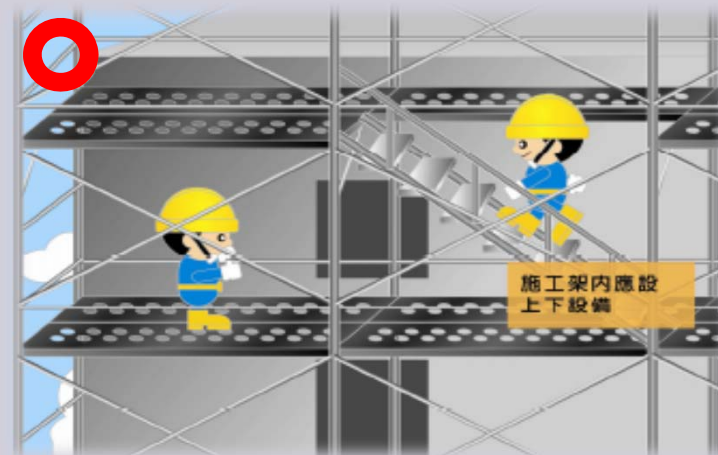
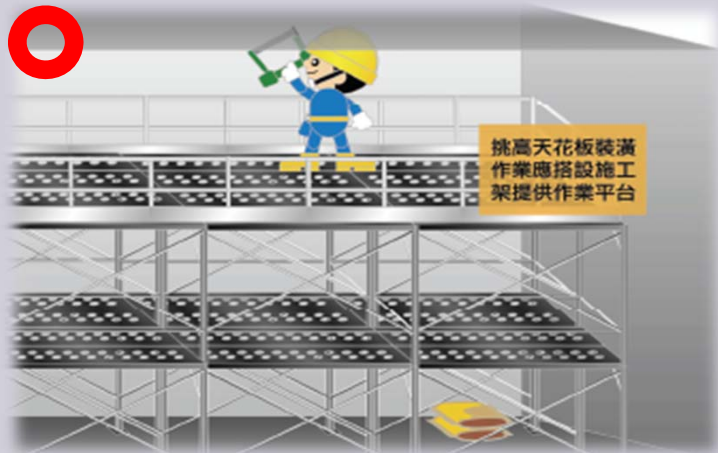

- 施工架因作業需求拆除交叉拉桿、下拉桿、防墜網若因施工需求暫時拆除，須於施工完畢後及當日收工下班前立即復原

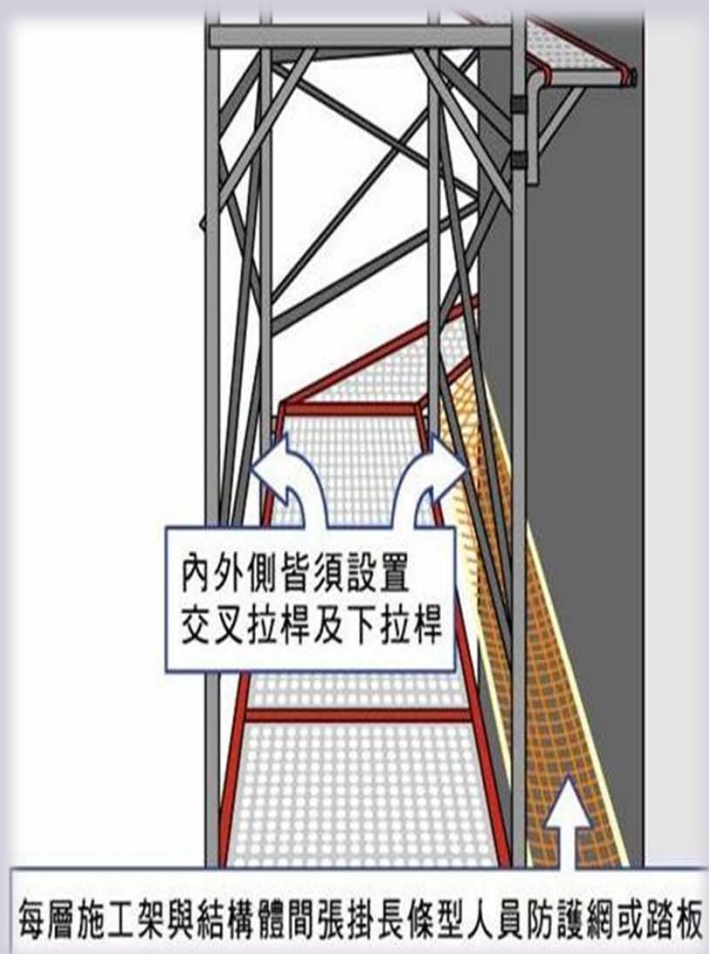

每層施工架與結構體間張掛長條型人員防護網或踏板



倒塌災害防止措施



載重
平均

鋪設
鋼板

開挖區
域物堆
置料

開挖
區域
管制



整平夯實



• 模板鋼管支撐禁止採用#3鋼筋作為制式插銷使用

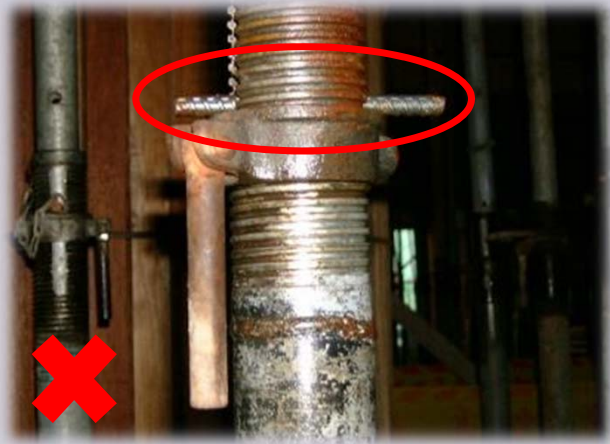
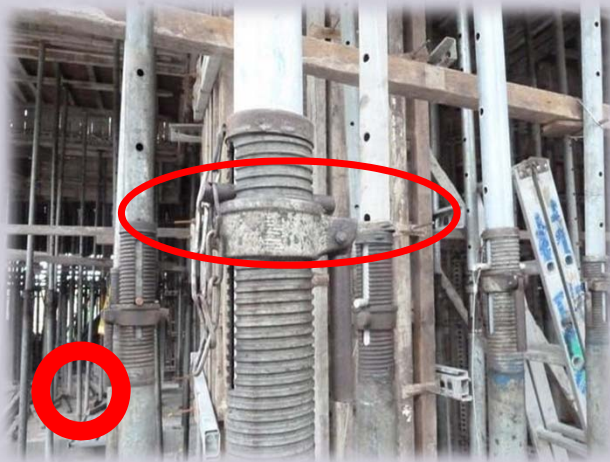

● 施工架與結構體壁連桿或繫牆桿未依施工圖說設置



● 施工架與結構體壁連桿或繫牆桿依施工圖說設置

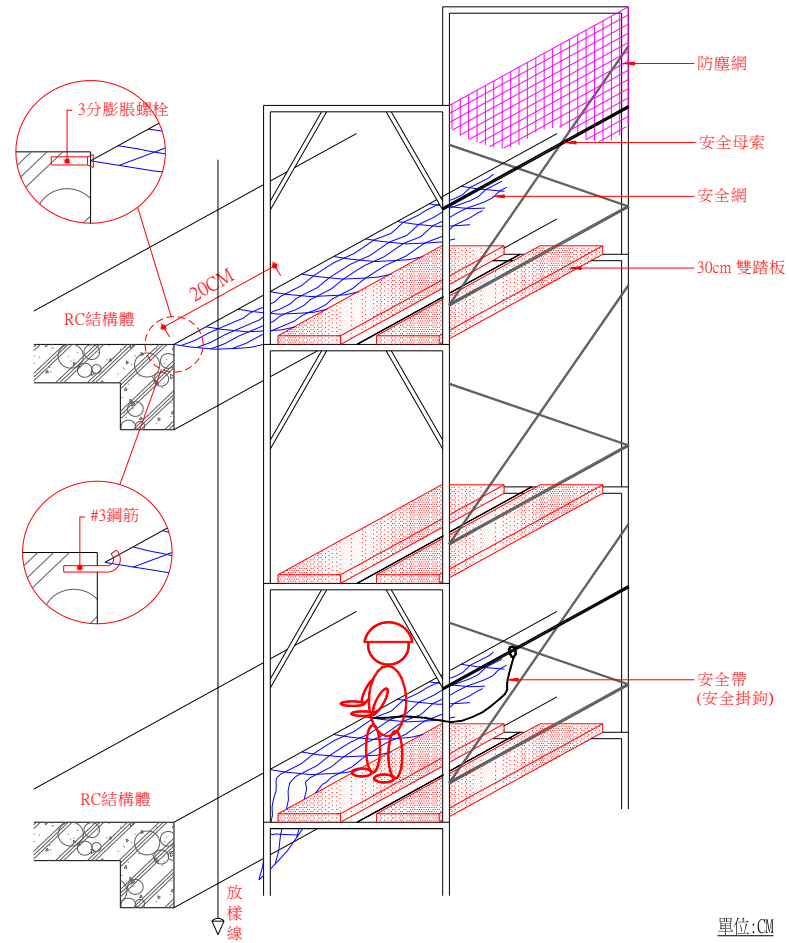

● 施工架與結構體壁連桿或繫牆桿依施工圖說設置

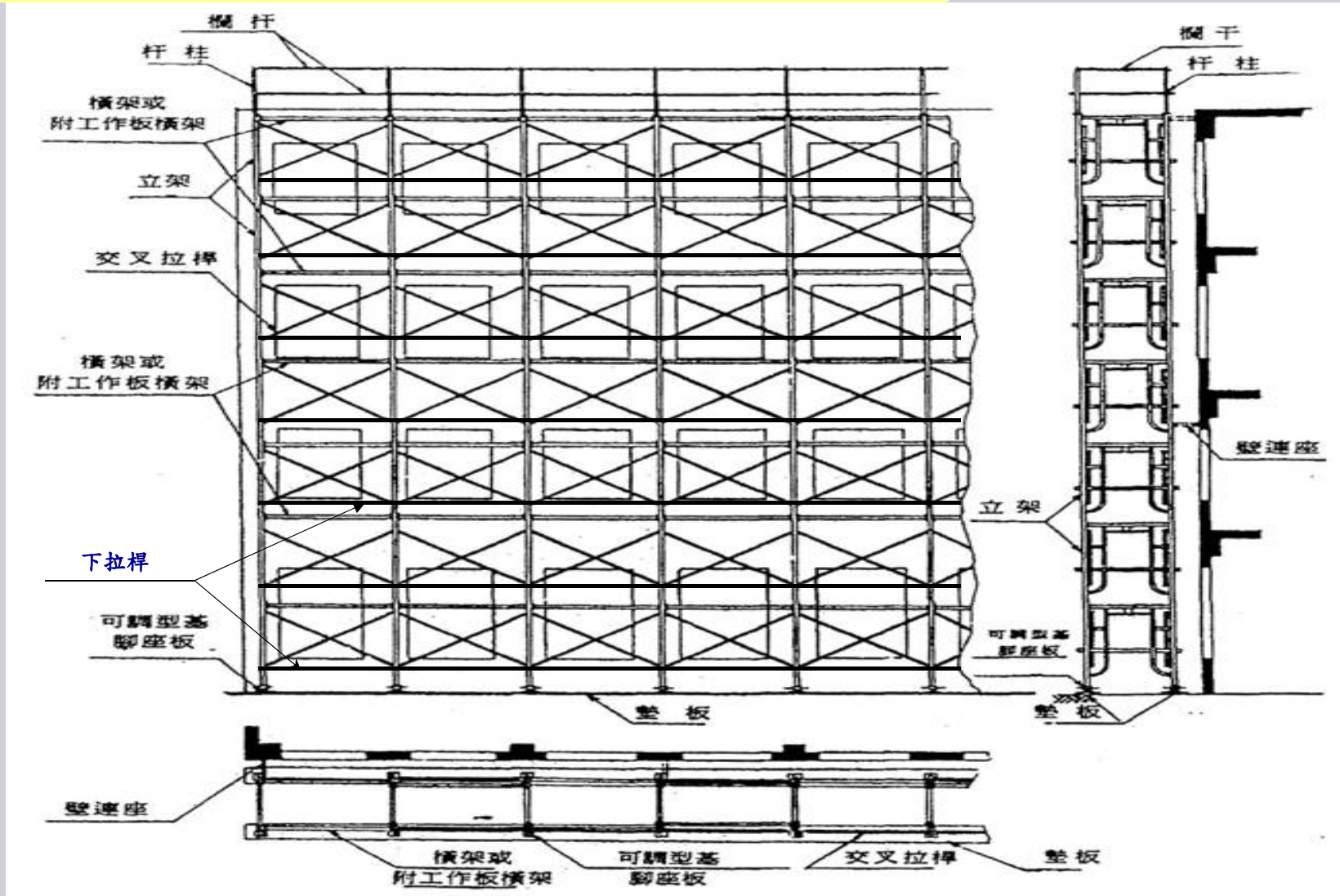

倒塌案例

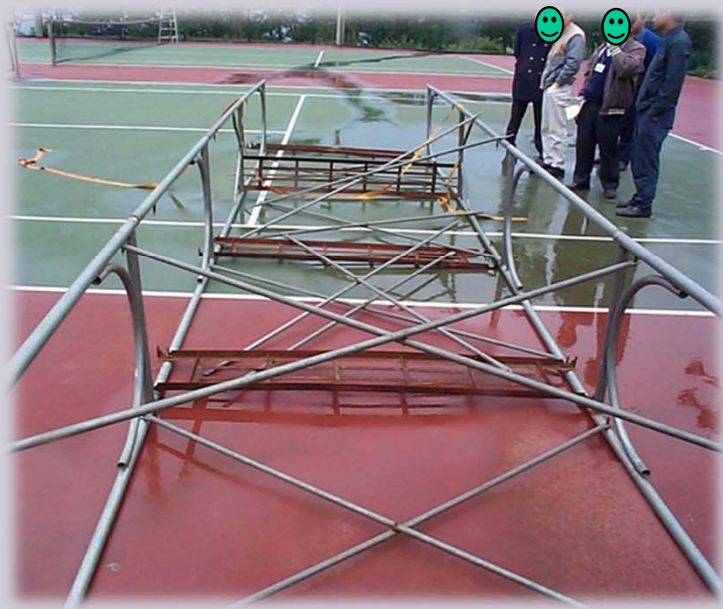

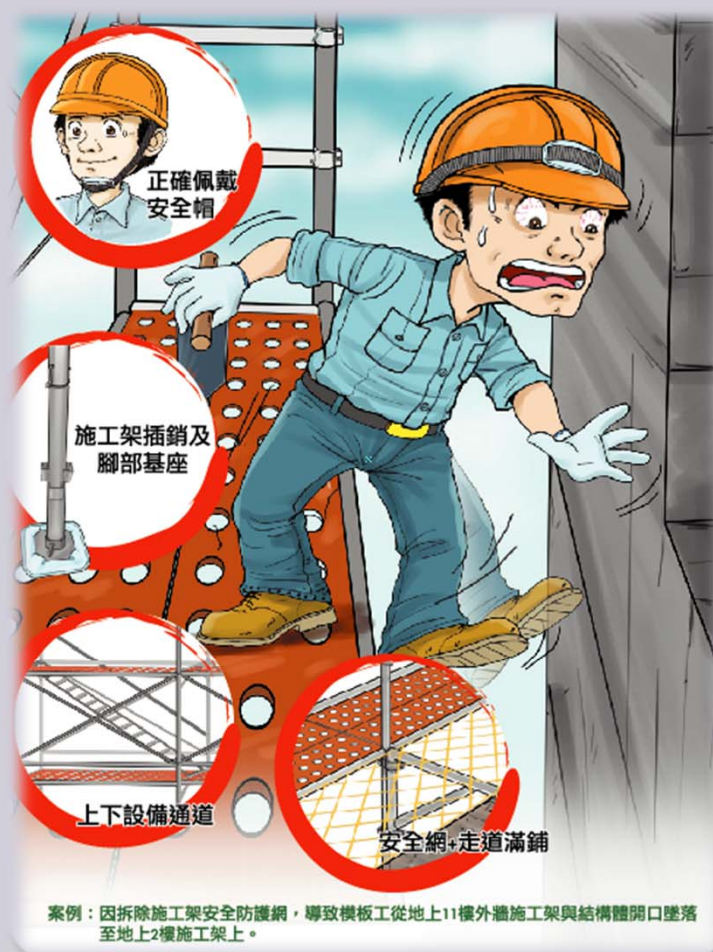



• 落實工地禁止攜帶及飲用酒精性飲料



● 落實工地使用合梯應符合職安法規

合梯作業安全

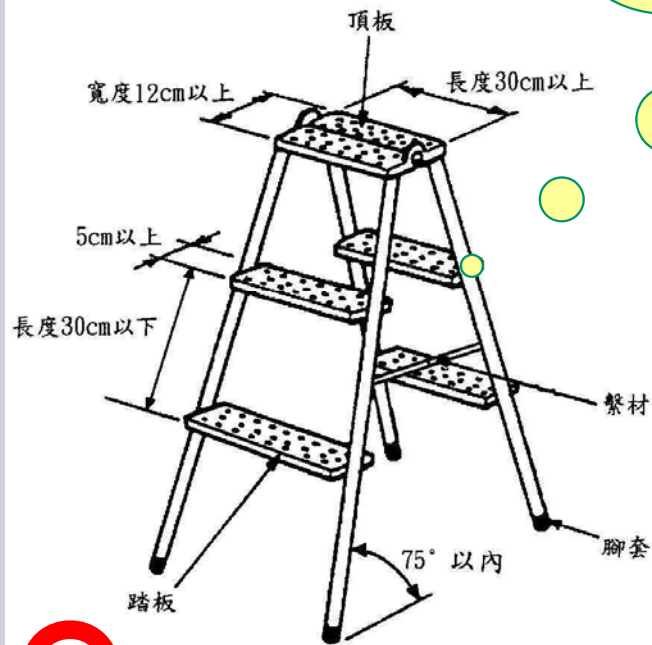

圖片來源：臺北市府勞工局勞動檢查處

合梯應符合下列規定：

1. 具有堅固之構造，且材質不得有顯著之損傷、腐蝕等現象。
2. 梯腳與地面之角度在75度以內，且兩梯腳間有繫材扣牢。
3. 有安全之梯面。



臺中市
20°C
2017.12.20



• 落實工地使用合梯應符合職安法規

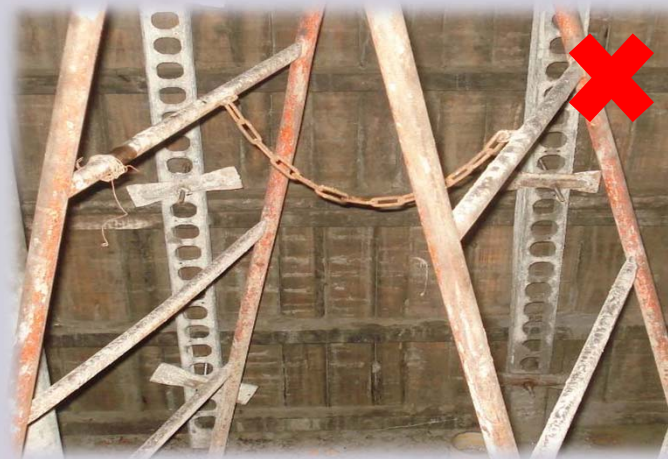

• 落實工地使用合梯應符合職安法規



• 落實工地使用合梯應符合職安法規



● 其他類：施工架災害預防

(排架下方支撐材調整+基座高度限制+三角契木+8字扣)

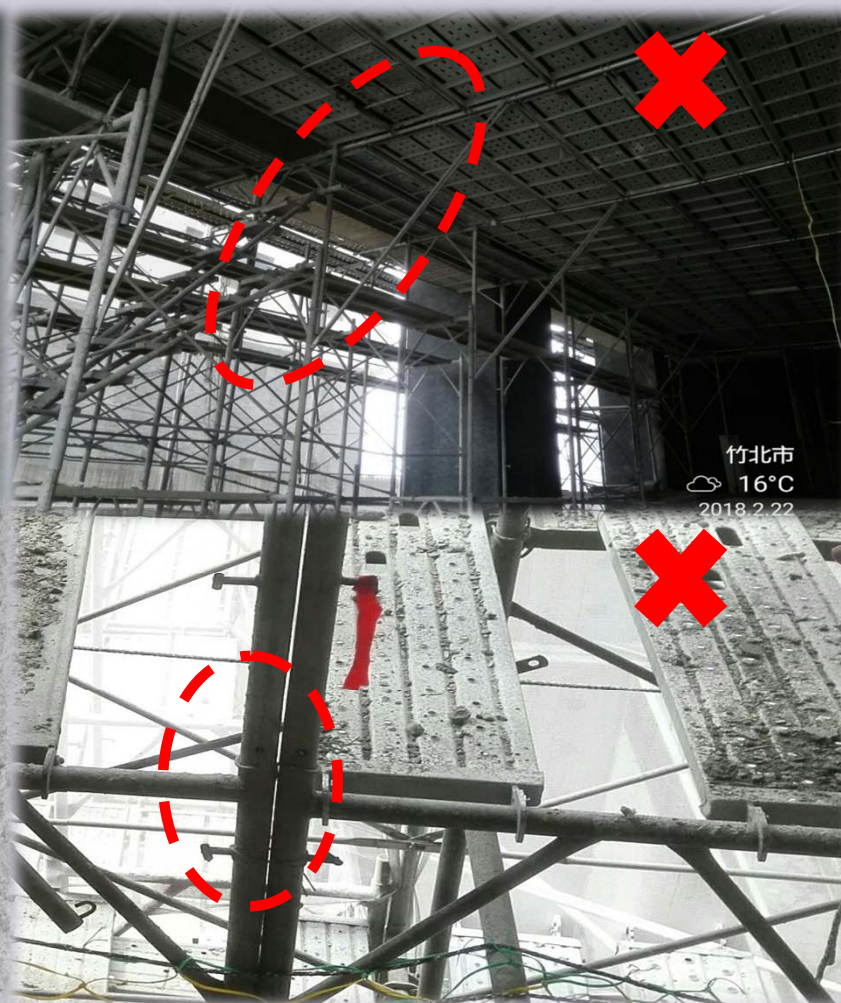

• 其他類：營建移動機具(挖土機)旋轉警示燈損壞或未加裝設置



• 其他類：禁止工區內任意大小便



職業災害防止對策

- 落實危害告知
- 執行安全衛生協議組織之運作
- 實施安全衛生教育訓練
- 做好現場安全防護措施
- 各層級確實實施自動檢查
- 作業主管全程在場監督作業安全
- 配戴個人防護具

勞工工作者應遵守工作守則規定及作業中注意事項、落實安全程序、維護安全防護措施及配戴個人防護具，以防止意外事故之發生，達消彌職業災害之目的。





安全

就是互相照應！

時時提醒！



課

程

完

畢

